

О компании

Учитывая опыт эксплуатации и климатические условия РФ, специалистами ГК «АРМАТЕХ» была разработана марка — «ВК». Производство и сборка изделий «ВК» осуществляется на собственных заводах в городах Подольск Московской области и Димитровград Ульяновской области из российского сырья и комплектующих.

На сегодняшний день ГК «АРМАТЕХ» является крупнейшим отечественным производителем арматуры для СИП и включает 3 производственные площадки, 7 филиалов в регионах РФ и 1 филиал в г. Алматы, Казахстан. Компания обеспечивает заказами более 180 российских поставщиков сырья и комплектующих, является крупнейшим налогоплательщиком в Московской и Ульяновской областях.



Продукция марки «ВК» поставляется и успешно эксплуатируется сетевыми компаниями в России с 2005 года. Осуществляется экспорт продукции в страны ближнего и дальнего зарубежья.

Контроль качества изделий «ВК» осуществляет аккредитованная в системе «Росаккредитация» испытательная лаборатория «АрмЭнергоТест». Продукция изготавливается по стандарту ГОСТ Р 70352-2022, СТО ПАО «Россети» и европейскому стандарту CENELEC EN 50483.

Нам доверяют





Основные преимущества линейной арматуры ВК

- Полная ассортиментная линейка арматуры под все системы СИП, комплект штатного инструмента для монтажа.
- Продукция аттестована в ПАО «Россети».
- Продукция испытана во ВНИИКП на соответствие отечественным СИП, изготовленным по стандарту ГОСТ 31946-2012.
- Совместно с ПАО «Россети» разработаны и рекомендованы к применению типовые проекты и технологические карты по строительству и ремонту СИП-2, СИП-4.
- Подтвержден положительный опыт эксплуатации в России с 2005 года во всех регионах страны.
- Широкая техническая поддержка:
 - аудит ВЛ;
 - техническое обучение специалистов монтажных и эксплуатирующих организаций;
 - программа ЛЭП ПРО.
- Гарантия на продукцию 5 лет со дня ввода в эксплуатацию и не более 7 лет с момента производства.
- Срок службы изделий 40 лет.



Приглашаем монтажников, электромонтеров, мастеров и других заинтересованных лиц посетить наш завод в г. Подольск и ознакомиться с испытаниями продукции на качество, пройти техническое обучение.

service@armatech.group

Продукция марки ВК аттестована и рекомендована к применению на объектах ПАО «Россети»

О компании

УТВЕРЖАЮ

Директор Дирекции
по техническому контролю
ПАО «Россети»
А. Г. Каргушин
июль 2021 г.

**ЗАКЛЮЧЕНИЕ
АТТЕСТАЦИОННОЙ КОМИССИИ
№ 13 – 93/21**

Срок действия с 07.07.2021 г.
Дата очередной плановой проверки производства до 07.07.2026 г.

ОБОРУДОВАНИЕ
Акт приема и подбора комплектации арматуры для применения на ВЛН до 1 кВ с самонесущими изолирующими проводками марки СИП-2, используемая по ТУ 27.33.14.002-96/63/109-2020:

- Анкерные зажимы: РА 1000 Р, РА 1500 Р, РА 2000 Р;
- Поддерживающие зажимы: РС 1500 Р, РС 1500 Р без серьги, РС 25-95;
- Комплект прокладочной подвески: ЕС 54-14 Р.

Вспомогательная арматура для применения на ВЛН до 1 кВ с самонесущими изолирующими проводками марок СИП-1, СИП-2, СИП-4:

используемая по ТУ 27.33.14.003-96/63/109-2020:

- Анкерные анкерные кронштейны САР 25;
- Крестовые фалосы СТ 50, SEW 50, ВВРР;
- Дистанционный фиксатор КО-260, ВИС 15.50, ВИС 50.90, ВИС-120;
- Стажовый ремешок Е 778, Е 260;
- Лента сертифицирующая ССТ 20;

используемая по ТУ 25.59.29.003-96/63/109-2020:

- Анкерный кронштейн СА 1500, СА 2000, СА 2000.01, СА 2000.02, СА 2000.03;
- Анкерный анкерный кронштейн СА 16 К, СА 25;
- Кронштейн поддерживающий CS 1500 К;
- Крюк универсальный СР 16, СР 16;
- Крюк-шпунт ВТ 16, ВТ 16;
- Крюк сквозной В16-80, В20-240;
- Гайка кривообразная РД 16, РД 20;
- Болт проволочный D 16, D 20;
- Серета С 20;
- Бутылка В 20;
- Лента монтажная металлическая F 20.7;
- Корпус-держатель предохранителя СВФ 16

Остаточная арматура для применения на ВЛН до 1 кВ с самонесущими изолирующими проводками марок СИП-1, СИП-2, СИП-4, используемая по ТУ 27.33.14.002-96/63/109-2020:

- Ответственные герметичные зажимы для подключения светлячков от СИП: СТ 25 Р, СТ 16 А, СТ 16 Р, СТ 16 В;

Запрещается передача и перепечатка и публикация материалов настоящего Заключения без разрешения ПАО «Россети»

- Ответственные герметичные зажимы для подключения абонентов от СИП: СТ 70 Р, СТ 70 Риг, СТ 54 Р, СТ 70 А;
- Ответственные герметичные зажимы для отключения магистралей от СИП: СТ 80 Р, СТ 25-150 Р;
- Ответственные зажимы с раздельной затежкой проводов Для многократного подключения абонента: Р 71, Р 72;
- Переходный ответственный зажим с прокладываемым изоляцией проводом отключения для подключения светлячков от изолирующей линии: СТН 16 А, СТН 16 Р;
- Переходный ответственный зажим с прокладываемым изоляцией проводом отключения для отключения магистралей от изолирующей линии: СТН 70 А, СТН 70 Р, СТН 25-150 Р;
- Адаптер для наложения защитного заземления: СМСС, СМСС-СТ 70 Р;
- Герметичные защитные колпачки: СЕ-6-35, СЕ 16-150;
- Скоба изолирующая для наложения защитного заземления: С 200;

Сводная таблица арматуры для применения на ВЛН до 1 кВ с самонесущими изолирующими проводками марок СИП-1, СИП-2, СИП-4, используемая по ТУ 27.33.14.002-96/63/109-2020:

- Сводительный прессуемый зажим для равных сечений СИП (соединение ТПК СИП-2 и СИП-4 равного сечения в проходе ВЛ): МРП 35 – ВК, МРП 50 – ВК, МРП 70 – ВК, МРП 95 – ВК, МРП 120 – ВК, МРП 150 – ВК;
- Сводительный прессуемый зажим для равных сечений СИП (соединение НВК СИП-2 в проходе ВЛ): МРП 34.6N – ВК, МРП 70N – ВК, МРП 95N – ВК;
- Сводительный прессуемый зажим для равных сечений СИП-4 (соединение ТПК СИП-4 равного сечения в щитке ВЛ для ввода в дом): МРВ 16 – ВК, МРВ 25 – ВК, МРВ 35 – ВК;
- Сводительный прессуемый зажим для равных сечений СИП (соединение ТПК СИП-4 равного сечения в щитке ВЛ для ввода в дом): МРВ 16 – ВК, МРВ 25 – ВК, МРВ 35 – ВК;
- Наконечник прессуемый с медной контактной поверхностью: СРТА U 16, СРТА U 25, СРТА U 35, СРТА U 50, СРТА U 54, СРТА U 70, СРТА U 95, СРТА U 120, СРТА U 150;
- Кабельный наконечник болтовой изолирующий: ТРР-50, ТРР-95;
- Кабельный наконечник болтовой неизолирующий: ТТА-50SR, ТТА-95SR.

Анкерная арматура от СИП-4, используемая по ТУ 27.33.14.002-96/63/109-2020:

- Клиновые анкерные зажимы абонентские: DN 123, PA 2/25 S, PA 25S;
- Болтовые анкерные зажимы абонентские: PA 2/35, PA 4/35, PA 5/35 216.43S.

ЗАЯВИТЕЛЬ
Общество с ограниченной ответственностью «НИЛЕД» (ООО «НИЛЕД») Юридический адрес: 142121, Московская область, г. Подольск, ул. Станционная, д.24
Фактический адрес: 142121, Московская область, г. Подольск, ул. Станционная, д.24

ИЗГОТОВИТЕЛЬ
Общество с ограниченной ответственностью «НИЛЕД» (ООО «НИЛЕД») Юридический адрес: 142121, Московская область, г. Подольск, ул. Станционная, д.24
Фактический адрес: 142121, Московская область, г. Подольск, ул. Станционная, д.24

СООТВЕТСТВУЕТ
техническим требованиям ПАО «Россети»

РЕКОМЕНДУЕТСЯ
для применения на объектах ДЗО ПАО «Россети»

The collage consists of numerous documents, including certificates of approval, technical specifications, and company correspondence. Key elements include:

- POCSET** certificates for various types of equipment.
- ENERGETIC** certificates and technical drawings.
- МПКСН** (MPCSN) certificates for specific equipment models.
- ЮРПСК** (YURPSK) certificates.
- Technical drawings and diagrams of electrical components.
- Signatures and stamps of various officials and companies.

1

ИНИЦИАТОР



Основной инициатор внедрения технологии СИП в России. Положительный опыт эксплуатации с 1997 года.



2

СПЕЦИАЛИЗАЦИЯ



Самая специализированная организация в России и странах СНГ в области линейной арматуры для СИП. Полный спектр необходимых экспертных компетенций — технических, технологических, производственных.

3

НАДЕЖНОСТЬ



Линии СИП, построенные на арматуре торговых марок НИЛЕД и ВК, требуют минимальных затрат на ремонт и эксплуатацию.



4

АССОРТИМЕНТ



Две торговые марки — НИЛЕД и ВК — в разных ценовых диапазонах. Обе марки аттестованы в ПАО Россети.

5

СОБСТВЕННОЕ ПРОИЗВОДСТВО

АККРЕДИТОВАННАЯ ЛАБОРАТОРИЯ

100% локализация арматуры СИП в России. Производим на собственных заводах в г. Подольске и в г. Димитровграде. Аккредитованная лаборатория АРМЭНЕРГОТЕСТ.



6

ЛОГИСТИКА



Сеть представительств, которая включает 7 филиалов в Российской Федерации и 1 в Казахстане.

7

ПЕРСОНАЛ



В группе компаний работает 320 сотрудников с многолетним опытом работы на рынке линейной арматуры.



Остерегайтесь подделок! Закупайте линейную арматуру и инструмент только у официальных дилеров! Список на сайте www.armatech.group

Для идентификации контрафактных изделий и линейной арматуры, не соответствующей техническим требованиям СТО ПАО «Россети», действует **Горячая линия +7 (925) 192-08-82**

Обратиться можно как с помощью голосовой связи, так и посредством мессенджеров WhatsApp®, Viber®, Telegram®



Каталог ВК

Проектная документация, разработанная совместно с ПАО «Россети» и рекомендованная к применению



Типовой проект ВЛИ 0,4 кВ с СИП-2

Одноцепные, двухцепные и переходные ж/б опоры



Типовой проект ВЛИ 0,4 кВ с СИП-2

Одноцепные, двухцепные и переходные деревянные опоры



Типовые технологические карты

На выполнение ремонта ВЛИ 0,4 кВ с СИП и арматурой «VK»



Ассортиментная линейка

Арматура для СИП-2, СИП-4 на ВЛИ 0,4 кВ



Инструмент для монтажа и ремонта СИП



Линейная арматура для СИП-2.....	10
Анкерные клиновые зажимы РА для СИП-2.....	11
Комплект промежуточной подвески ES 54-14 P для СИП-2.....	11
Поддерживающий зажим PS 1500 P и PS 1500 P без серьги для СИП-2.....	12
Поддерживающий зажим PS 25-95 для СИП-2.....	12
Зажимы для крепления системы СИП без отдельного несущего элемента (СИП-4).....	13
Анкерные клиновые зажимы РА для проводов ввода в дом.....	14
Анкерные зажимы РА для проводов ввода в дом.....	14
Анкерно-поддерживающий зажим PAS 216/435 для СИП-4.....	15
Анкерные зажимы RPA для магистральной четырехпроводной системы СИП без отдельного несущего проводника.....	15
Поддерживающие зажимы PSP для четырехпроводной системы СИП без отдельного несущего проводника.....	16
Анкерные кронштейны и крюки.....	17
Анкерный кронштейн СА 1500, СА 2000 и его модификации.....	18
Анкерные кронштейны СА 25, САР 25 для проводов ввода в дом.....	19
Комплект крепления BF 20.7 + САР 25.....	19
Крюки сквозные В 16/240, В 20/240.....	20
Крюки-шурупы ВТ 8, ВТ 16.....	20
Гайка крюкообразная PD 16, PD 20.....	20
Универсальный крюк CF 16, CS 16.....	21
Болт проходной D 16, D 20.....	21
Ответвительные зажимы для СИП-2 и СИП-4.....	22
Ответвительные герметичные зажимы СТ.....	23
Ответвительные зажимы СТН для ответвления СИП от ВЛН.....	25
Устройства и приспособления для защиты ВЛИ.....	26
Устройство для закорачивания M6D, M7D.....	27
Устройство заземления MaT.....	27
Адаптер для наложения защитного заземления CMCC.....	28
Ограничитель мощности CBF 16 + GG.....	28
Изолированная скоба С 200 для наложения защитного заземления.....	29
Ограничитель перенапряжения нелинейный OCT.....	29
Изолированные наконечники, соединительные зажимы и модули.....	30
Соединительные зажимы MJPB для проводов ввода в дом.....	31
Соединительные зажимы MJPT N для несущей нулевой жилы.....	32
Соединительные зажимы MJPT для токопроводящих жил.....	33
Наконечники для СИП СРТАУ.....	34
Наконечники НШЛ.....	35
Плашечные зажимы ПС, ПА.....	36
Кожух малый К-1.....	36
Крепежные изделия и приспособления для СИП и арматуры.....	37
Металлическая лента F.....	38
Скрепа С 20, бугель В 20, В 10.....	38
Фасадные крепления SF 50 для СИП.....	39
Дистанционный фиксатор КО-260.....	39
Стяжные ремешки E 260, E 778.....	40
Защитные колпачки CE 6-35, CE 25-150.....	40
Универсальный повторный заземлитель.....	41
Универсальный повторный заземлитель УПЗ.....	42

Мачтовые рубильники	43
Мачтовый рубильник РНИ	44
Птицезащитные устройства	45
Птицезащитное устройство ПЗУ-10А2 для анкерных опор	46
Птицезащитное устройство ПЗУ-10П1, ПЗУ-10П2 для промежуточных опор	47
Птицезащитное устройство ПЗУ-10У1 для угловых опор	48
Птицезащитное устройство ПЗУ-10Р1 для разъединителей	48
Птицезащитное устройство барьерного типа ПЗУ-10ПЗС для защиты подвесных стеклянных изоляторов	49
Птицезащитное устройство барьерного типа ПЗУ-10ПЗП для защиты подвесных полимерных изоляторов	49
Антиприсадочное птицезащитное устройство АПЗУ-10Е1, АПЗУ-10Е2	50
Устройства и приспособления для раскатки СИП и инструмент для монтажа арматуры	51
Ролики для раскатки СИП РМ 1, РМ 3 и РМ 5	52
Натяжное устройство для СИП с несущей нулевой жилой ST 25-120; для СИП без несущей нулевой жилы ST 4x25-50 и ST 4x70-120	52
Ручная лебедка Р 1000	53
Приспособление для натяжения СИП: чулок GM	53
Приспособление для натяжения СИП: вертлюг E-B	54
Гидравлический ручной пресс НТ 50	54
Механический ручной пресс R22 с телескопическими ручками	55
Матрицы E 140, E 173, E 215 для пресса НТ 50; матрицы E 22/140, E 22/173, E 22/215 для пресса R22	55
Инструмент для натяжения металлической ленты OPV	56
Инструмент для натяжения металлической ленты OPV-2	56
Секторные ножницы С 32 для резки провода	56
Инструмент для затяжки стяжных хомутов RIL 9	57
Инструмент для снятия изоляции с провода WS	57
Нож монтерский с изолирующей рукояткой EK-51	57
Инструмент для резки металлической ленты CIS	58
Разделитель фаз СТ	58
Ключ накидной изолированный СТ1	59
Кардощетка узкая	59
Блок монтажный изолирующий ВМ-4	60
Набор инструмента ВК для монтажника СИП	60
Когти монтерские КМ-1, КМ-2, КМ-3	61
Лазы универсальные КРПО	61

Внимание! Технические характеристики изделий линейной арматуры, представленных в настоящем каталоге, действительны при использовании на проводах СИП, изготовленных по ГОСТ 31946-2012 или ТУ завода-изготовителя, соответствующих указанному ГОСТу.

Сокращения: МРНЗ — минимальная разрушающая нагрузка зажима, заявленная производителем.

Внимание! Вся представленная в каталоге информация носит справочный характер и не является публичной офертой, определяемой положениями статьи 437 ГК РФ. Учитывая постоянно происходящие на предприятиях процессы улучшения технологий, конструкции и технические характеристики продукции могут быть изменены без предварительного уведомления. За наиболее полной и актуальной информацией обращайтесь к специалистам ГК «АРМАТЕХ».

10/12

Линейная арматура для СИП-2

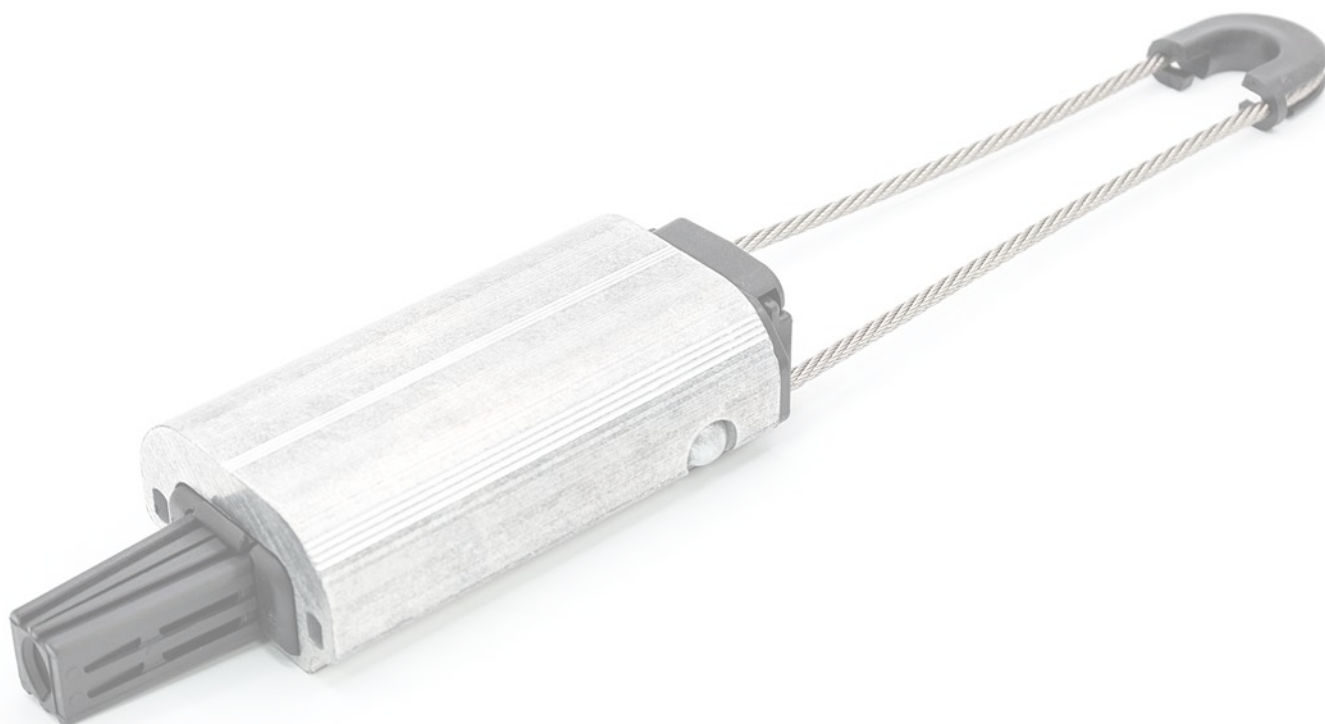

Анкерные клиновые зажимы РА для СИП-2

Назначение

Для крепления изолированной нулевой несущей жилы на концевых и угловых опорах.

Особенности

Корпус зажима изготовлен из антикоррозионного алюминиевого сплава. Клинья изготовлены из полиамида, устойчивого к ультрафиолетовому излучению и выполнены с особым рельефом, надежно фиксирующим проводник, не повреждая изоляцию. Для монтажа изделия инструмент не требуется.

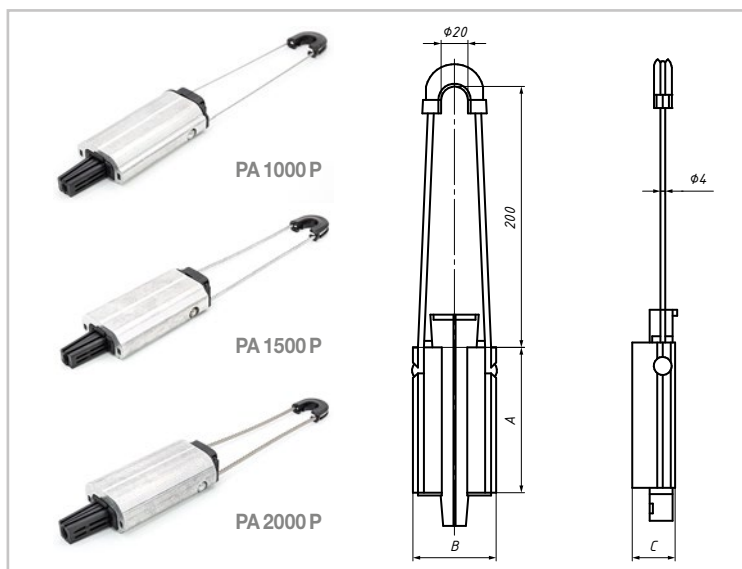

Позиция	A, мм	B, мм	C, мм	Сечение, мм ²	МРНЗ, кН
РА 1000 Р	110	61	28	25—35	10
РА 1500 Р	110	62	29	50—70	15
РА 2000 Р	120	68	39	95—120	20

Изделия соответствуют требованиям стандартов CENELEC EN 50483, СТО-34.01-2.2-002-2015 ПАО «Россети».

Комплект промежуточной подвески ES 54-14 Р для СИП-2

Назначение

Для подвески СИП на промежуточных и угловых опорах ВЛИ при углах поворота трассы ВЛ до 30°.

Особенности

Универсальный диапазон сечений. Нейтраль фиксируется регулируемым зажимом, подвижное соединение позволяет зажиму двигаться в продольном и поперечном направлениях. Элементы комплекта, контактирующие с несущей нулевой жилой, изготовлены из диэлектрического материала и защищают изоляцию жилы от механического повреждения.

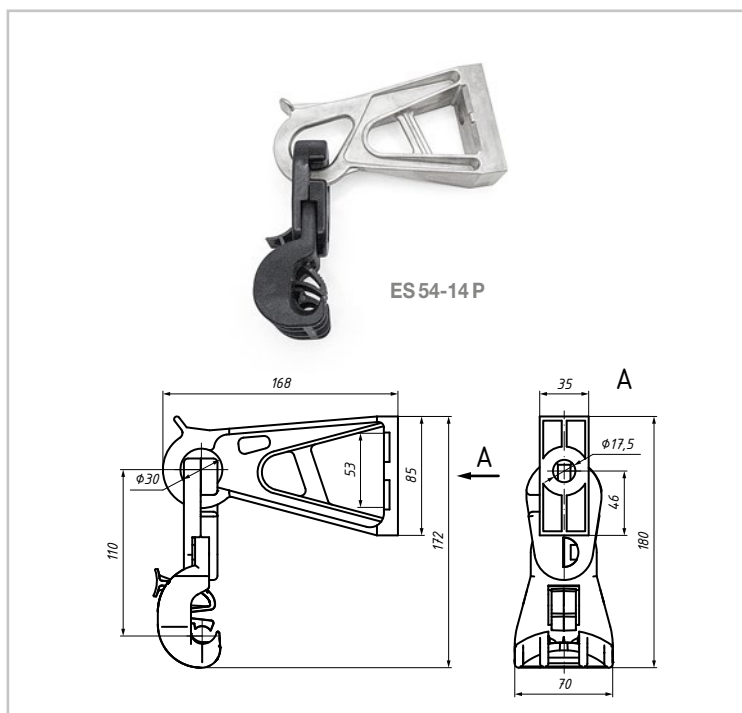

Позиция	Сечение, мм ²	МРНЗ, кН
ES 54-14 Р	25—120	12

Изделия соответствуют требованиям стандартов CENELEC EN 50483, СТО-34.01-2.2-002-2015 ПАО «Россети».

Поддерживающий зажим PS 1500 P и PS 1500 P без серьги для СИП-2

Назначение

Для подвески СИП на промежуточных и угловых опорах при углах поворота трассы ВЛ до 30°.

Особенности

Универсальный диапазон сечений. Нейтраль фиксируется регулируемым зажимом. Совместим со всеми видами крюков и кронштейнов. Изготовлен из полимера, устойчивого к ультрафиолетовому излучению и погодно-климатическим условиям. Элементы зажима, контактирующие с несущей нулевой жилой, изготовлены из диэлектрического материала и защищают изоляцию жилы от механического повреждения.

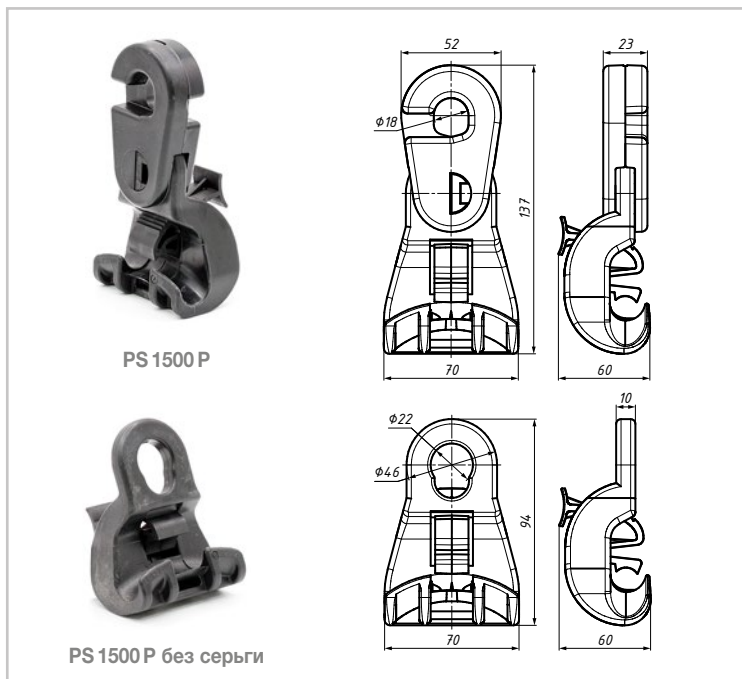

Позиция	Сечение, мм ²	МРНЗ, кН
PS 1500 P без серьги	25–120	12
PS 1500 P	25–120	12

Изделия соответствуют требованиям стандартов CENELEC EN 50483, техническим требованиям ПАО «Россети» СТО-34.01-2.2-002-2015.

Поддерживающий зажим PS 25-95 для СИП-2

Назначение

Используется для подвески СИП на промежуточных и угловых опорах ВЛИ при углах до 30°.

Особенности

Универсальный диапазон сечений. Изолированный несущий провод фиксируется с помощью гайки-барашка. Элементы зажима, контактирующие с несущей нулевой жилой, изготовлены из диэлектрического материала и защищают изоляцию жилы от механического повреждения.

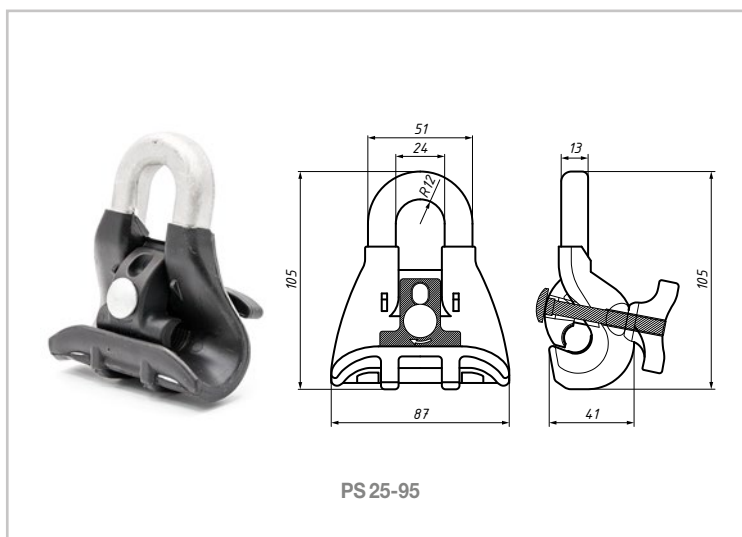

Позиция	Сечение, мм ²	МРНЗ, кН
PS 25-95	25–95	18

Изделия соответствуют требованиям стандартов CENELEC EN 50483, техническим требованиям ПАО «Россети» СТО-34.01-2.2-002-2015.

13/16

Зажимы для крепления системы СИП без отдельного несущего элемента (СИП-4)



Анкерные клиновые зажимы РА для проводов ввода в дом

Назначение

Предназначен для концевой фиксации проводов ввода в дом.

Особенности

Подвижной клин не требует монтажного инструмента. Удобная дужка позволяет крепить зажим к кронштейнам и крюкам. Зажим РА 2/25 S предназначен специально для наиболее применяемого СИП-4 2×16, 2×25. Изготовлен из диэлектрического материала.

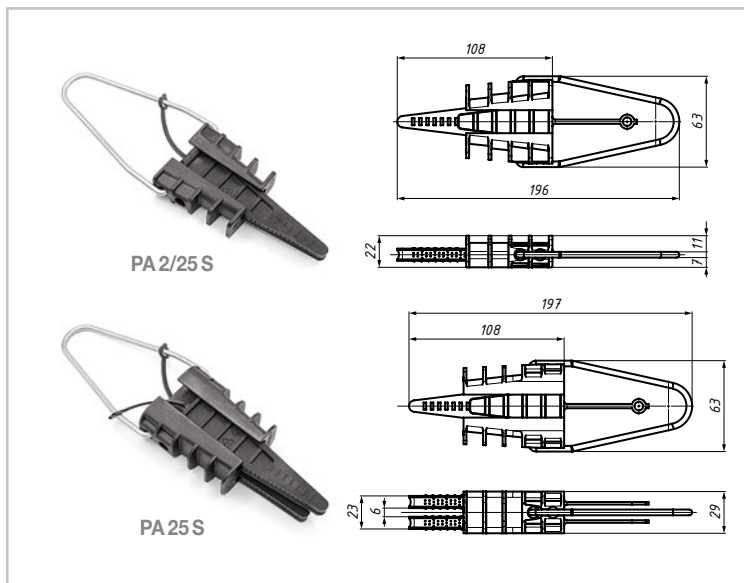

Позиция	Сечение, мм ²	МРНЗ, кН
РА 2/25 S	2×16 / 2×25	2,2
РА 25 S	2×16 / 4×25	3,0

Анкерные зажимы РА для проводов ввода в дом

Назначение

Применяются для анкерного крепления 2- и 4-жильного СИП на опорах или стенах зданий посредством стандартных крюков и кронштейнов.

Особенности

Состоит из клиновидных щек зажима, изготовленных из диэлектрического материала. Скоба зажима съемная, фиксируется надежно при помощи фигурного замка. Конструкция не требует применения дополнительных заглушек, предотвращающих выпадение скобы, тем самым изделие удобно и быстро монтируется.

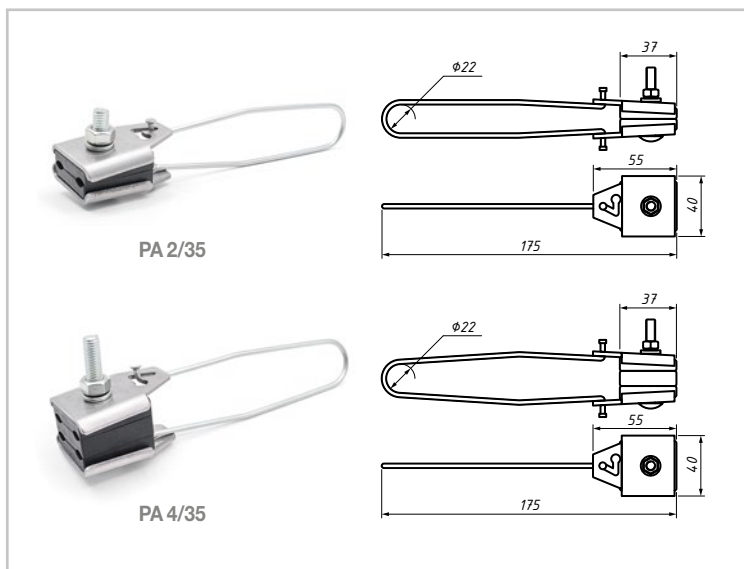

Позиция	Сечение, мм ²	МРНЗ, кН
РА 2/35	2×10 / 2×35	5
РА 4/35	2×10 / 4×35	7

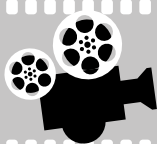

Видео о применении зажимов РА 2/35 и РА 4/35
Отсканируйте QR код ►



Анкерно-поддерживающий зажим PAS 216/435 для СИП-4

Назначение

Применяется для анкерной и промежуточной подвески 2- и 4-жильного СИП.

Особенности

Универсальная конструкция зажима позволяет легко превратить его в анкерный или поддерживающий зажим поворотом фиксирующего элемента на 90° путем ослабления болта. Рельеф поверхности клиньев обеспечивает надежную фиксацию проводника, препятствуя его выскальзыванию, не повреждая при этом изоляцию. Крепление на крюк.

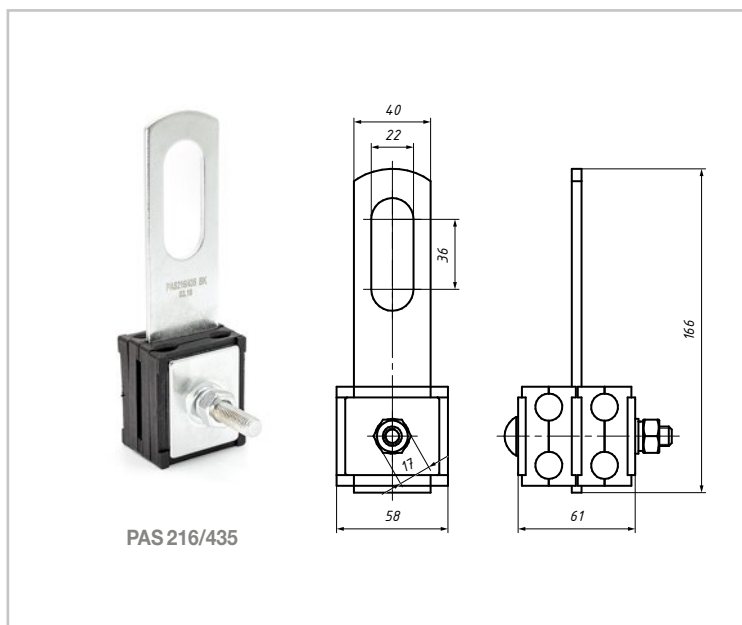

Позиция	Сечение, мм ²	МРНЗ, кН
PAS 216/435	2×16 / 4×50	10

Анкерные зажимы RPA для магистральной четырехпроводной системы СИП без отдельного несущего проводника

Назначение

Зажимы RPA применяются для анкерного крепления 4-жильного СИП.

Особенности

Зажим крепится на крюках и кронштейнах с помощью единственного болта.

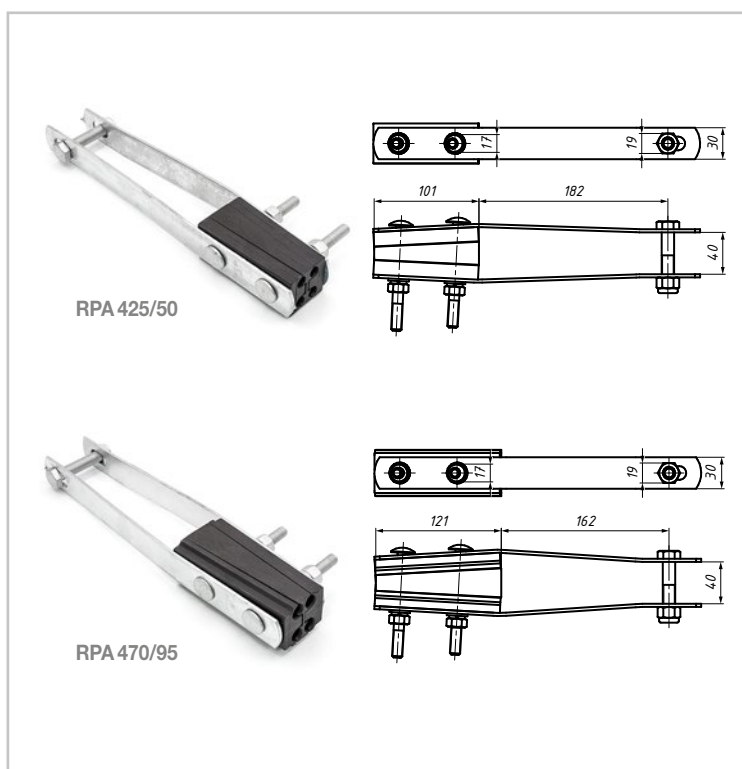

Позиция	Сечение, мм ²	МРНЗ, кН
RPA 425/50	4×25 / 4×50	23
RPA 470/95	4×25 / 4×120	35

Зажимы для крепления системы СИП без отдельного несущего элемента (СИП-4)

Поддерживающие зажимы PSP для четырехпроводной системы СИП без отдельного несущего проводника

Назначение

Зажимы применяются для подвески 4-жильного СИП трассы ВЛ на промежуточных и угловых опорах при углах поворота до 30°.

Особенности

Универсальный диапазон сечений. Элементы зажима, контактирующие с жилами, изготовлены из диэлектрического материала. Вставка предохраняет жгут проводов от механического повреждения.



PSP 25/120

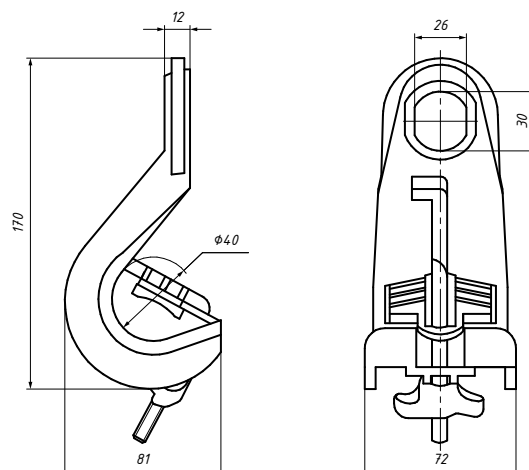

Позиция	Сечение, мм ²	МРН, кН
PSP 25/120	4×25 / 4×120	12

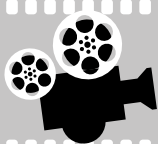

Смотрите учебные фильмы по монтажу и эксплуатации на нашем канале YouTube | для перехода отсканируйте QR код



17/21

Анкерные кронштейны и крюки



Анкерный кронштейн CA 1500, CA 2000 и его модификации

Назначение

Для крепления анкерного зажима для магистрального СИП.

Особенности

Наличие ребер в основании кронштейна обеспечивает необходимое расстояние для надежного крепления кронштейна к опоре стальной монтажной лентой шириной 20 мм. Кронштейн изготовлен из коррозионностойкого алюминиевого сплава. Форма проушины кронштейна препятствует быстрому износу коуша крепёжного троса или крепёжной скобы анкерного зажима.

Модификации кронштейна CA 2000:

- CA 2000 — без отверстий в основании (для крепления лентой).
- CA 2000.01 — с одним центральным отверстием в основании (для крепления лентой или одним болтом).
- CA 2000.02 — с двумя отверстиями по краям основания (для крепления лентой или двумя болтами).
- CA 2000.03 — с тремя отверстиями по центру и по краям основания (для крепления лентой или одним-двумя болтами).

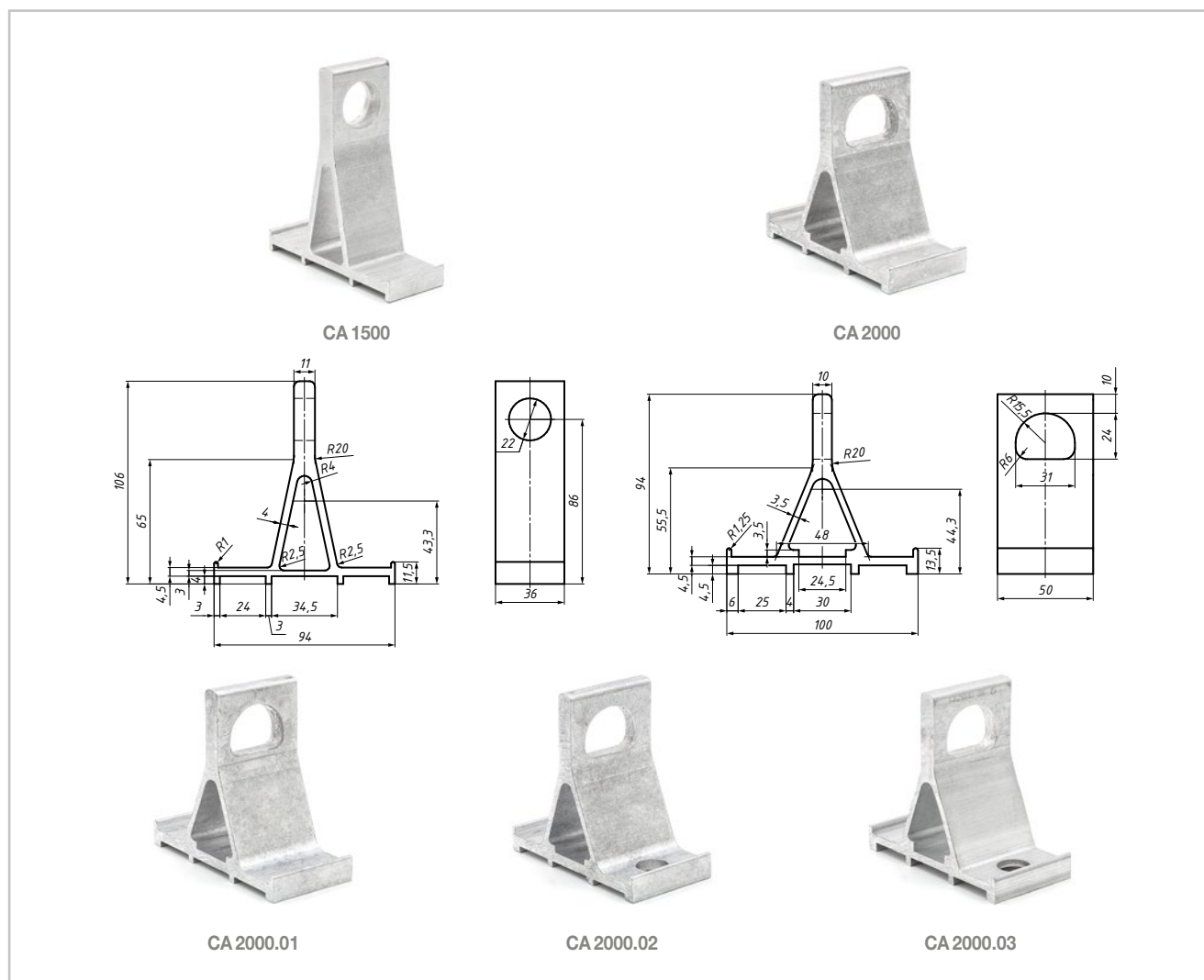

Позиция	МРНЗ, кН
CA 1500	15
CA 2000	20
CA 2000.01	20
CA 2000.02	20
CA 2000.03	20

Анкерные кронштейны CA 25, CAP 25 для проводов ввода в дом

Назначение

Предназначены для крепления ответвления СИП от магистрали к вводам.

Особенности

Универсальное монтажное отверстие предотвращает выскальзывание монтажной ленты. Кронштейны позволяют выполнять анкерное крепление на опоре или на фасаде здания. Кронштейн CAP 25 изготовлен из изоляционного материала с высокой степенью устойчивости к механическим, природно-климатическим воздействиям и ультрафиолетовому излучению. Кронштейн CA 25 изготовлен из алюминиевого сплава.

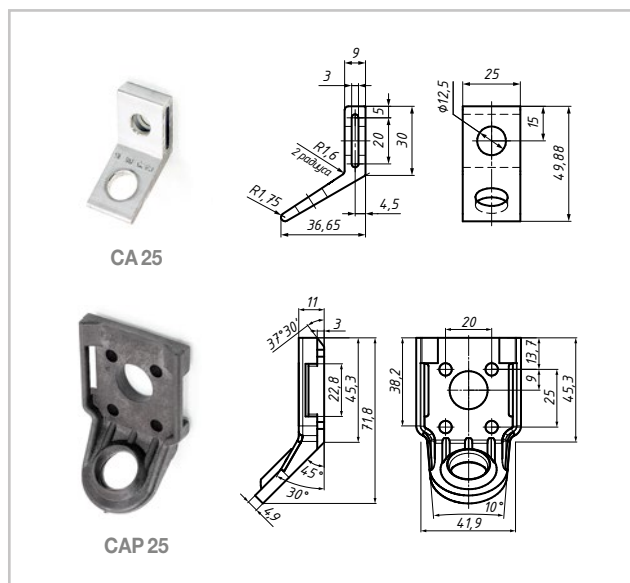

Позиция	МРНЗ, кН
CA 25	4
CAP 25	3,5

Комплект крепления BF 20.7 + CAP 25

Назначение

Комплект из крепежного хомута BF 20.7 и анкерного кронштейна CAP 25 для проводов ввода в дом. Крепежный хомут предназначен для крепления анкерных кронштейнов на любых типах опор без применения специального дорогостоящего инструмента.

Особенности

Кронштейн CAP 25 изготовлен из изоляционного материала с высокой степенью устойчивости к механическим, природно-климатическим воздействиям и ультрафиолетовому излучению. Для монтажа не требуется специальный инструмент.

Состав: лента металлическая F 20.7 — 1 м; болт — 1 шт.; ушко — 2 шт.; кронштейн CAP 25 — 1 шт.

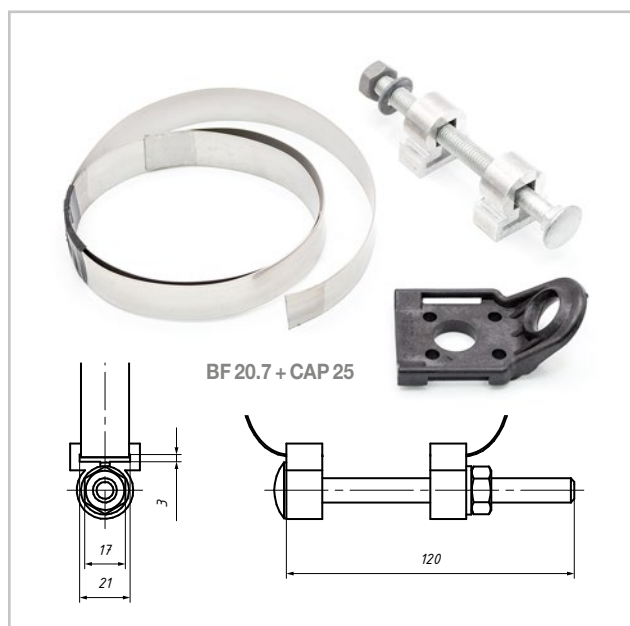

Позиция	МРНЗ, кН
BF 20.7 + CAP 25	3,5

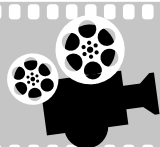

Видео о применении кронштейнов CAP 25
Отсканируйте QR код ►



Крюки сквозные В 16/240, В 20/240

Назначение

Для крепления анкерных, поддерживающих зажимов и оттяжек на концевых и угловых опорах.

Особенности

Крюки стальные, оцинкованные нанесением цинкового покрытия в соответствии с требованиями СТО ПАО «Россети» СТО-34.01-2.2-003-2015 и ГОСТ 9.306-85, ГОСТ 9.307-89. Устанавливаются в сквозное отверстие в стойке опоры.

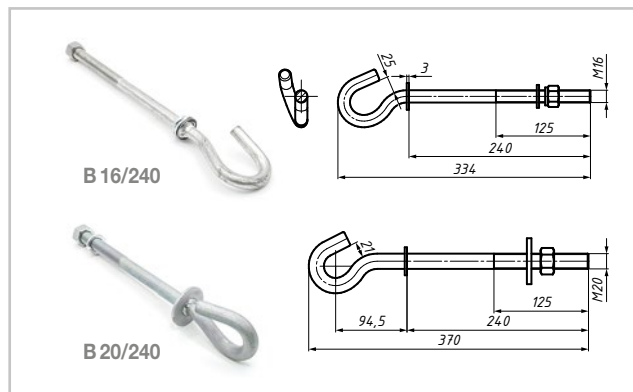

Позиция	Разрушающая нагрузка Fx/Fy, кН, не менее	Диаметр, мм	Длина, мм
В 16/240	12,0 / 2,4	16	240
В 20/240	14,5 / 4,6	20	240

Крюки-шурупы ВТ 8, ВТ 16

Назначение

Для анкерного крепления СИП на деревянной стене здания или деревянных опорах.

Особенности

Крюки стальные, оцинкованные нанесением цинкового покрытия в соответствии с требованиями СТО ПАО «Россети» СТО-34.01-2.2-003-2015 и ГОСТ 9.306-85, ГОСТ 9.307-89. Обеспечивают надежную фиксацию с анкерным зажимом.

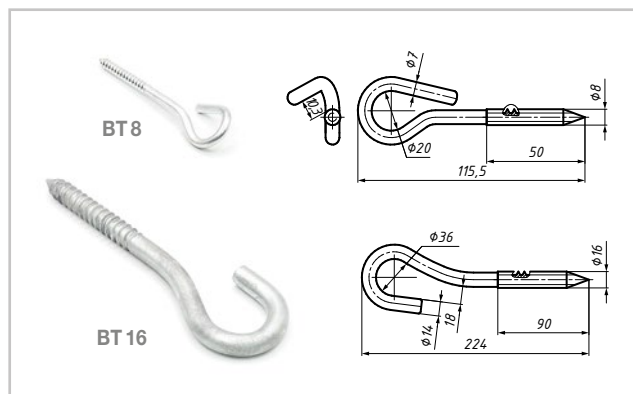

Позиция	Разрушающая нагрузка Fx/Fy, кН, не менее	Диаметр, мм
ВТ 8	3,0 / 2,3	8
ВТ 16	8,8 / 6,6	16

Гайка крюкообразная PD 16, PD 20

Назначение

Используется вместе с проходными болтами или сквозными крюками на многоцепных линиях.

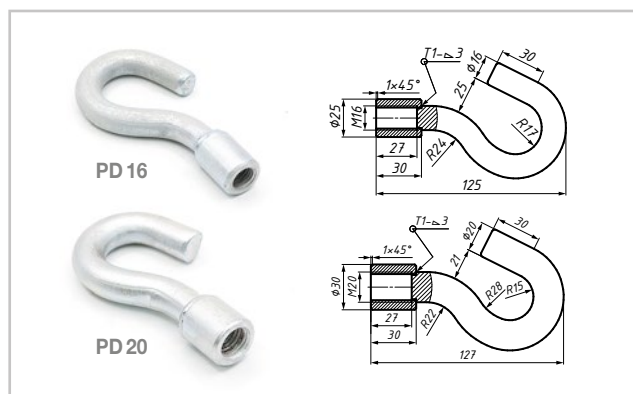

Позиция	Аналоги	МРНЗ, кН	Диаметр, мм
PD 16	PD 2.3	15	16
PD 20	PD 2.2	20	20

Универсальный крюк CF 16, CS 16

Назначение

Предназначены для подвески анкерных и поддерживающих зажимов на деревянных, железобетонных и металлических опорах, а также на стенах зданий и сооружений.

Особенности

Изготовлены из стали с нанесением цинкового покрытия в соответствии с требованиями СТО ПАО «Россети» СТО-34.01-2.2-003-2015 и ГОСТ 9.306-85, ГОСТ 9.307-89. Монтируются на железобетонных, металлических или деревянных опорах. Крепление производится двумя полосками монтажной ленты в один оборот вокруг опоры и двумя скрепами на промежуточных опорах или двумя бугелями на анкерных опорах. CS 16 предусматривает возможность крепления к фасаду здания при помощи крепежных изделий.

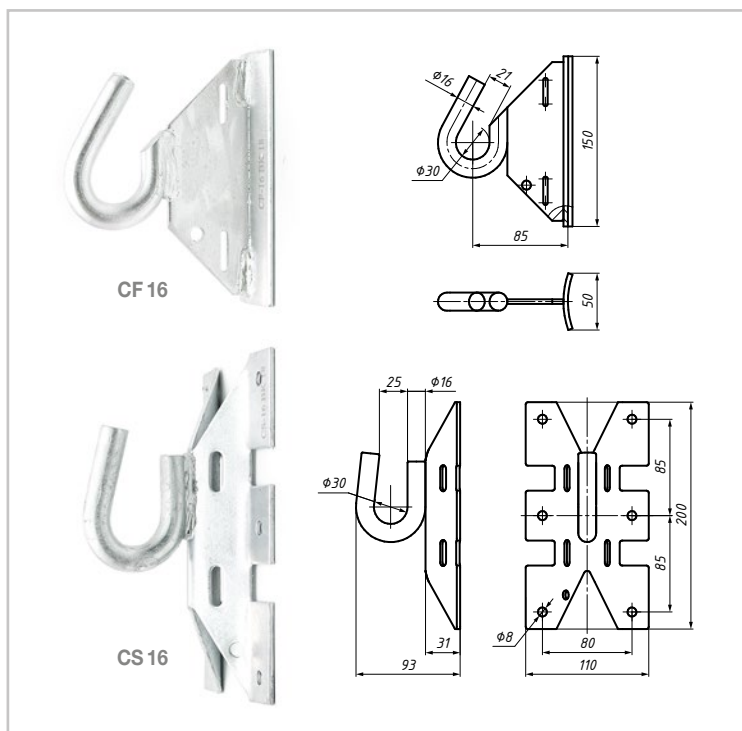

Позиция	Разрушающая нагрузка Fx/Fy, кН, не менее	Диаметр, мм
CF 16	17,8 / 12,5	16
CS 16	17,4 / 13,3	16

Болт проходной D 16, D 20

Назначение

Используется совместно с крюкообразной гайкой PD 16, PD 20 для анкерного и промежуточного крепления провода СИП.

Особенности

Устанавливается в монтажное отверстие в стойке железобетонной опоры.

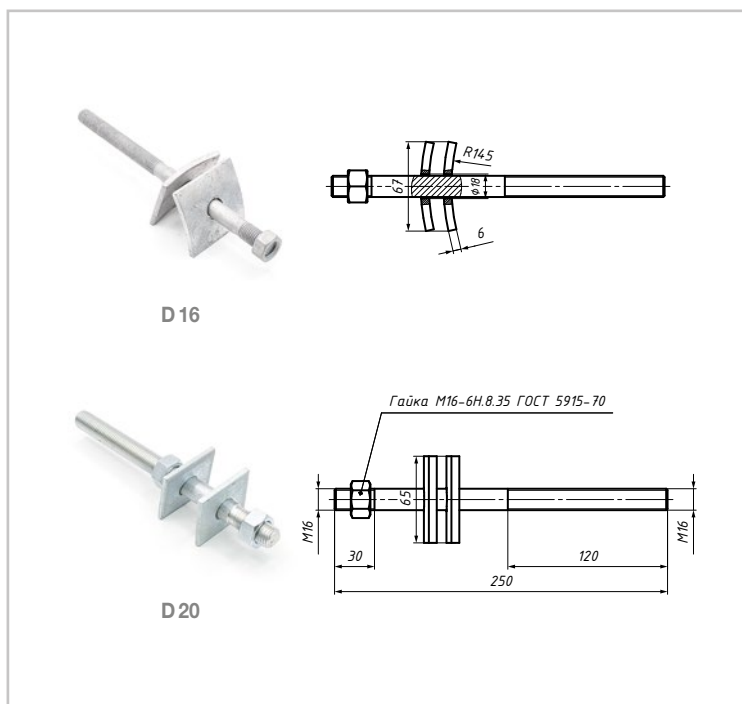

Позиция	МРНЗ, кН	Диаметр, мм
D 16	20	16
D 20	20	20

Анкерные кронштейны и крюки

22/25

Ответвительные зажимы
для СИП-2 и СИП-4

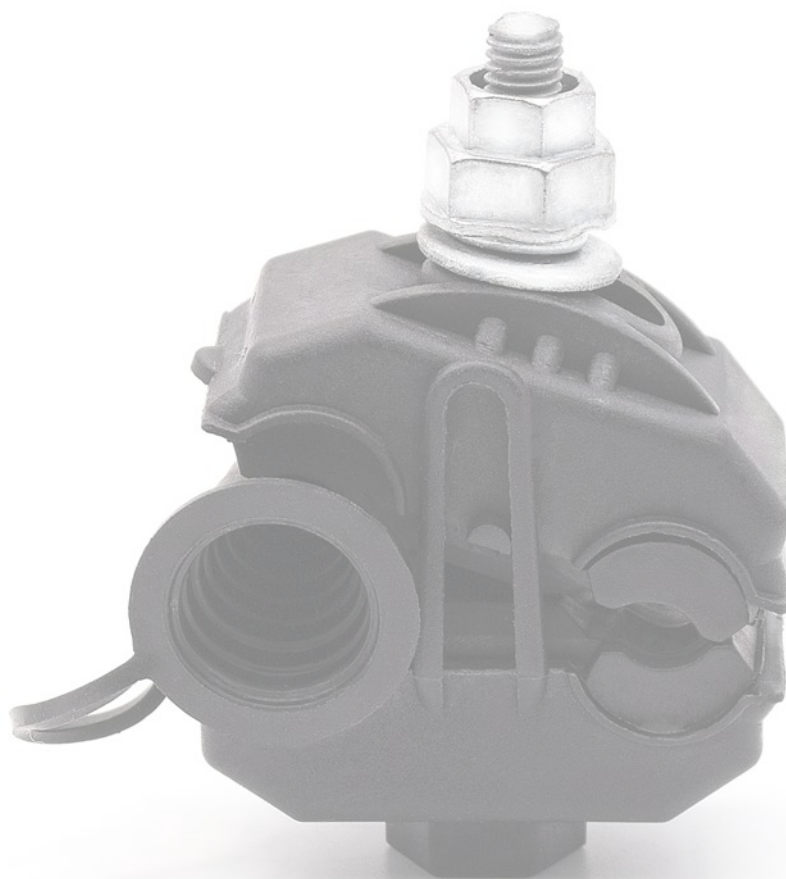

Ответвительные герметичные зажимы СТ

Назначение

Предназначены для ответвления фазных и нулевых жил самонесущих изолированных проводов, а также для ответвления абонентских проводников (проводов освещения).

Особенности

Ответвительные зажимы с индексом «нг» выполнены из материалов, не распространяющих горение (категория ПВ-0).



Ответвительные зажимы для СИП-2 и СИП-4

Позиция	Сечение, мм ²		Контактные пластины
	магистрالی	ответвления	
СТ 16P	16–95	1,5–16	
СТ 25P	10–95	1,5–10	
СТ 40P	6–54	4–25	
СТ 54P	16–150	4–54,6	
СТ 70P	16–150	4–35	
СТ 95P	16–95	16–95	
СТ 16Pнг	16–95	1,5–16	
СТ 70Pнг	16–150	4–35	

Изделия соответствуют требованиям стандартов CENELEC EN 50483, HN 33 S 63, техническим требованиям ПАО «Россети» СТО-34.01-2.2-004-2015.

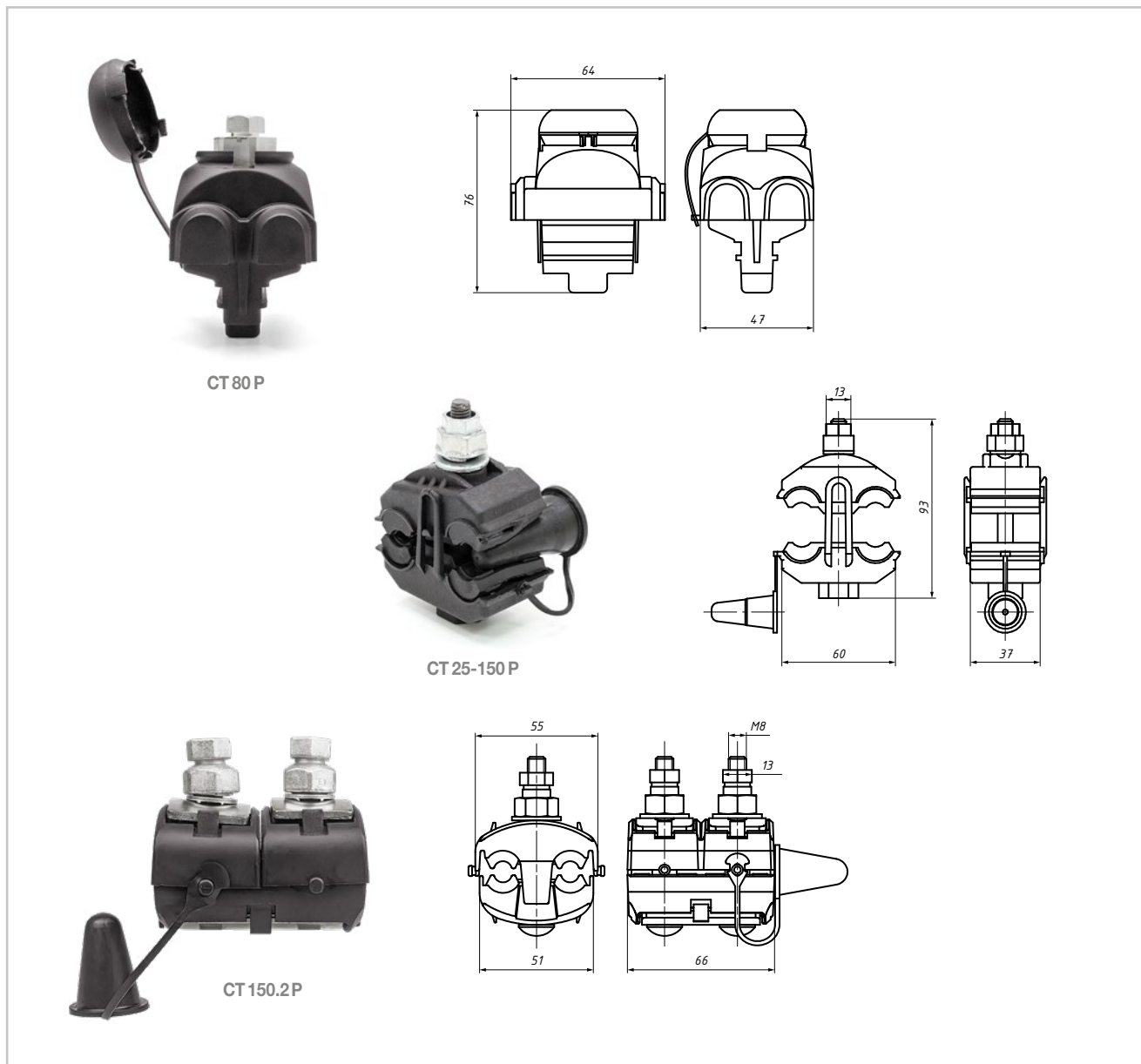

Позиция	Сечение, мм ²		Контактные пластины
	магистрالی	ответвления	
CT 80 P	10—95	10—95*	
CT 25-150 P	25—150	25—150	
CT 150.2 P	35—150	35—150	
CT 240.2 P	50—240	50—240	

Изделия соответствуют требованиям стандартов CENELEC EN 50483, HN 33 S 63, техническим требованиям ПАО «Россети» СТО-34.01-2.2-004-2015.

* При использовании медных проводников диапазон сечений для ответвления составляет 1,5—70 мм².



Видео о применении зажимов СТнг
Отсканируйте QR код ►►



Ответвительные зажимы СТН для ответвления СИП от ВЛН

Назначение

Применяются для соединения неизолированных алюминиевых проводов с СИП.

Особенности

Срывная головка металлическая. Не требует использования специальных ключей.



СТН 70 P

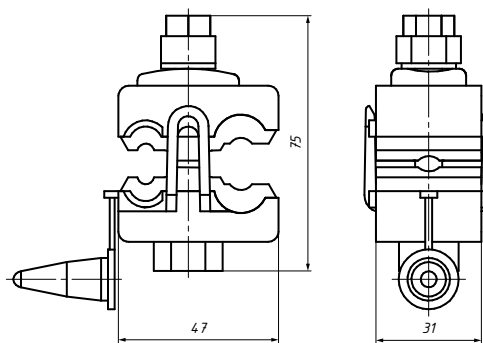

СТН 25-150 P

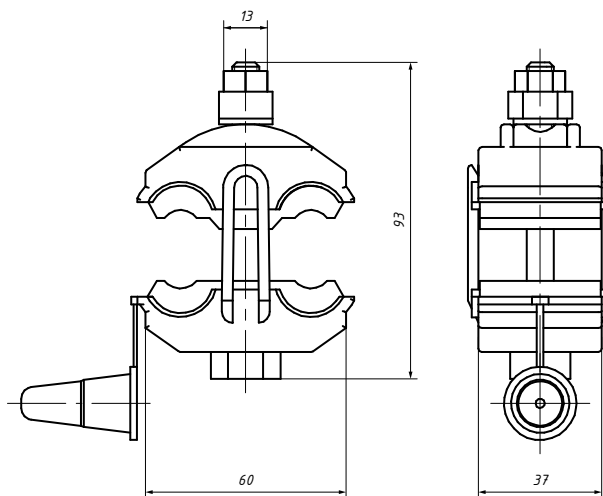

Ответвительные зажимы для СИП-2 и СИП-4

Позиция	Сечение, мм ²		Контактные пластины
	магистрالی	ответвления	
СТН 16 P	16–95	1,5–16	
СТН 70 P	16–150	4–35	
СТН 25-150 P	25–150	25–150	

Изделия соответствуют требованиям стандартов CENELEC EN 50483, NFC 33 0 20, техническим требованиям ПАО «Россети» СТО-34.01-2.2-004-2015.

26/29

Устройства и приспособления для защиты ВЛИ



Устройство для закорачивания M6D, M7D

Назначение

Для наложения временного защитного заземления СИП в ходе ремонтных или плановых работ на ВЛ.

Особенности

Состоит из шести (M6D) или семи (M7D) штепсельных патронов с байонетными разъемами. Устройство M6D подсоединяется к зажимам CMCC / CT 70.

Устройство заземления MaT

Назначение

Предназначено для подключения устройства для закорачивания M6D, M7D к заземляющему устройству.

Особенности

Устройство заземления состоит из штекера заземления, соединяемого с устройством M6D, M7D при помощи байонетного разъема, и гибкого медного провода со струбциной, присоединяемого к заземляющему устройству.



Устройства и приспособления для защиты ВЛИ

Позиция	Номинальное напряжение заземляемых ВЛ, кВ	Ток термич. стойкости защитного заземления (1-секундный), А	Сечение заземляющего провода, мм ²	Количество штепсельных патронов, шт.	Длина гибких проводников между штепсельными патронами, м, не менее	Масса, г
M6D	0,4	4000	16	6	0,3	1720
M7D	0,4	4000	16	7	0,3	1940

Позиция	Номинальное напряжение заземляемых ВЛ, кВ	Ток термич. стойкости защитного заземления (1-секундный), А	Эл. сопротивление соединения провод—струбцина, мкОм, не более	Сечение заземляющего провода, мм ²	Длина заземляющего проводника, м, не менее	Масса, г
MaT	0,4	4000	600	16	10	3420

Адаптер для наложения защитного заземления СМСС

Назначение

Используется в комплекте с М6D и МаТ для закорачивания и защитного заземления при выполнении ремонтных работ. Устанавливаются в начале и в конце линии, на ответвлениях, а также в пределах прямой видимости от места производства работ.

Особенности

Адаптеры устанавливаются на токопроводящих фазных и нулевой жилах на весь срок службы линии. Совместимы с защитными средствами европейского производства. Подключаются к проводу СИП с помощью ответвительного герметичного зажима СТ 70 Р.

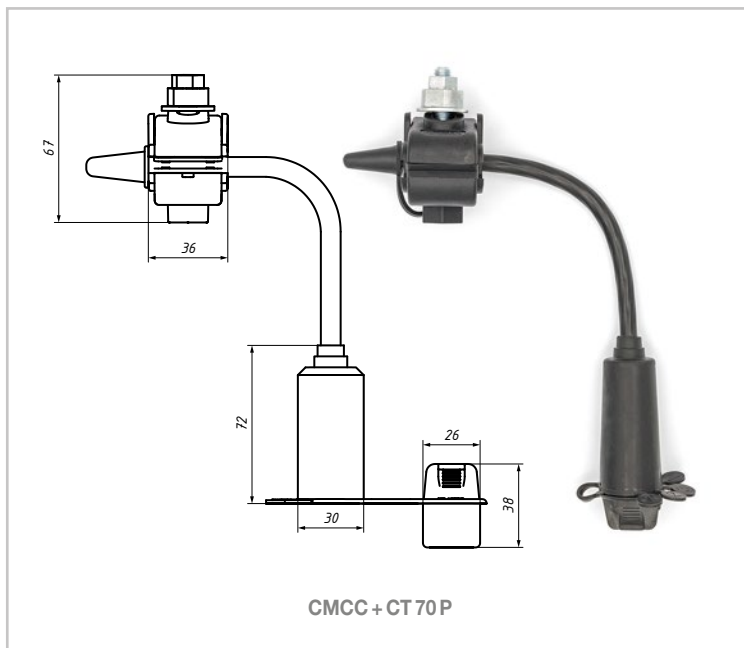

СМСС + СТ 70 Р

Позиция	Сечение СИП, мм ²
СМСС + СТ 70 Р	16–150

Изделия соответствуют требованиям стандартов CENELEC EN 50483, NFC 33 0 20, техническим требованиям ПАО «Россети» СТО-34.01-2.2-003-2015.

Ограничитель мощности CBF 16 + GG

Назначение

Для применения на ВЛИ в сетях низкого напряжения с глухозаземленной нейтралью на однофазных ответвлениях и вводах в дома для предотвращения превышения установленной потребляемой мощности. Также может использоваться для защиты ВЛИ от коротких замыканий и перегрузок. Ограничитель мощности состоит из держателя предохранителя CBF 16 и трубчатого предохранителя GG (22×58 мм).

Особенности

Ограничитель устанавливается в разрыв фазной жилы провода марки СИП-4 сечением 16 мм². Соединение с жилой выполняется прессованием (с помощью ручного пресса R22, НТ 50 с матрицами Е 140). На корпусе держателя предохранителя имеются специальные ушки с отверстиями для установки проволоочной обжимной пломбы.

Держатель предохранителя изготовлен из погодо- и ультрафиолетостойкого полимера, снабжен герметизирующей заглушкой. Трубчатые предохранители GG габаритами 22×58 мм с номинальным током срабатывания от 2 А до 63 А.



CBF 16

Позиция	Сечение СИП, мм ²
CBF 16	16 / 16

Изолированная скоба С 200 для наложения защитного заземления

Назначение

Используется в комплекте с зажимом СТ 70 Р для замера напряжения, закорачивания и защитного заземления при выполнении монтажных работ.

Особенности

Подключается к проводу СИП с помощью прокалывающего зажима СТ 70 Р (в комплект не входит).

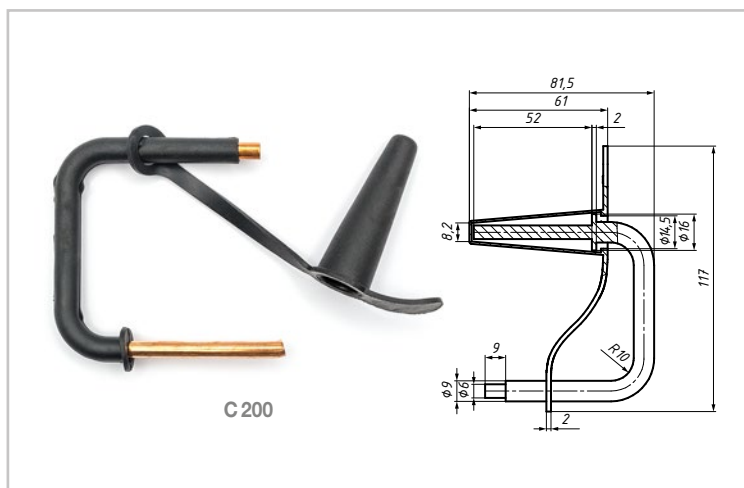

Позиция	Диаметр скобы (медь), мм
С 200	6

Ограничитель перенапряжения нелинейный ОСТ

Назначение

Служит для ограничения коммутационных и грозовых перенапряжений в системах СИП до 1 кВ. Для однофазной ВЛ применяется один ограничитель, для трехфазной ВЛ — три ограничителя.

Характеристика

Ограничитель перенапряжения варисторного типа. Поставляется в сборе с прокалывающим зажимом СТ 70 Р.

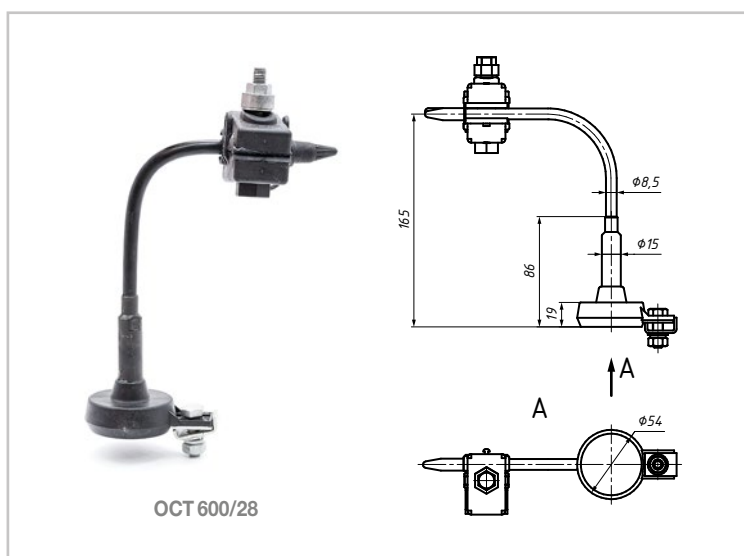

Позиция	Сечение СИП, мм ²	Тип варистора	Номинальный разрядный ток, кА (для волны 8/20 мкс)	Максимальный разрядный ток, кА (для волны 8/20 мкс)	Наибольшее длительное рабочее напряжение, В	Предельный разрядный ток, кА (для волны 4/20 мкс)	Уровень напряжения защиты, В (при импульсе тока 10 кА 8/20 мкс)
ОСТ 600/28	16—150	ВОР/Р 0,28/10	10	40	280	100	1100
ОСТ 600/50	16—150	ВОР/Р 0,50/10	10	40	500	100	1680
ОСТ 600/66	16—150	ВОР/Р 0,66/5	5	35	660	50	< 2465

Устройства и приспособления для защиты ВЛИ

30/36

Изолированные наконечники,
соединительные зажимы
и модули



Соединительные зажимы МJPВ для проводов ввода в дом

Назначение

Применяются для соединения ответвительных проводов СИП. Обеспечивают соединение двух изолированных проводов.

Особенности

Герметичные изолированные гильзы обеспечивают необходимую механическую прочность и надежный электрический контакт. Соединение осуществляется методом опрессовки инструментом HT 50, R22. Механическая прочность заделки провода составляет 40% прочности провода. Изоляция испытана напряжением 6 кВ в воде.



Изолированные наконечники, соединительные зажимы и модули

Позиция	Сечение 1, мм ²	Сечение 2, мм ²	ØD1, мм	ØD2, мм	L, мм	Матрица
MJPB 4-6	4	6	2,5	3,5	73	E 140
MJPB 6-6	6	6	3,5	3,5	73	E 140
MJPB 6-10	6	10	3,5	4,5	73	E 140
MJPB 10-10	10	10	4,5	4,5	73	E 140
MJPB 6-16	6	16	3,5	5,5	73	E 140
MJPB 6-25	6	25	3,5	6,5	73	E 140
MJPB 6-35	6	35	3,5	7,5	73	E 173
MJPB 10-16	10	16	4,5	5,5	73	E 140
MJPB 16	16	16	5,5	5,5	73	E 140
MJPB 10-25	10	25	4,5	6,5	73	E 140
MJPB 10-35	10	35	4,5	7,5	73	E 173
MJPB 16-25	16	25	5,5	6,5	73	E 140
MJPB 16-35	16	35	5,5	7,5	73	E 173
MJPB 25	25	25	6,5	6,5	73	E 140
MJPB 25-35	25	35	7,5	7,5	73	E 173
MJPB 35	35	35	7,5	7,5	73	E 173

Изделия соответствуют требованиям стандартов CENELEC EN 50483, техническим требованиям ПАО «Россети» СТО-34.01-2.2-006-2015.

Соединительные зажимы MJPT N для несущей нулевой жилы

Назначение

Применяются для соединения несущей нулевой жилы СИП. Обеспечивают соединение двух изолированных проводов.

Особенности

Герметичные изолированные гильзы обеспечивают необходимую механическую прочность и надежный электрический контакт. Соединение осуществляется методом опрессовки инструментом НТ 50. Механическая прочность заделки провода составляет 90% прочности провода. Изоляция испытана напряжением 6 кВ в воде.



Позиция	Сечение 1, мм ²	Сечение 2, мм ²	ØD, мм	L, мм	Матрица
MJPT 54,6 N	54	54	9,8	170	E 173
MJPT 70 N	70	70	10,4	170	E 173
MJPT 95 N	95	95	12,2	175	E 173

Изделия соответствуют требованиям стандартов CENELEC EN 50483, техническим требованиям ПАО «Россети» СТО-34.01-2.2-006-2015.

Соединительные зажимы MJPT для токопроводящих жил

Назначение

Применяются для соединения токопроводящих жил СИП. Обеспечивают соединение двух изолированных проводов.

Особенности

Герметичные изолированные гильзы обеспечивают необходимую механическую прочность и надежный электрический контакт. Соединение осуществляется методом опрессовки инструментом НТ 50. Механическая прочность заделки провода составляет 60% прочности провода. Изоляция испытана напряжением 6 кВ в воде.

Изолированные наконечники, соединительные зажимы и модули

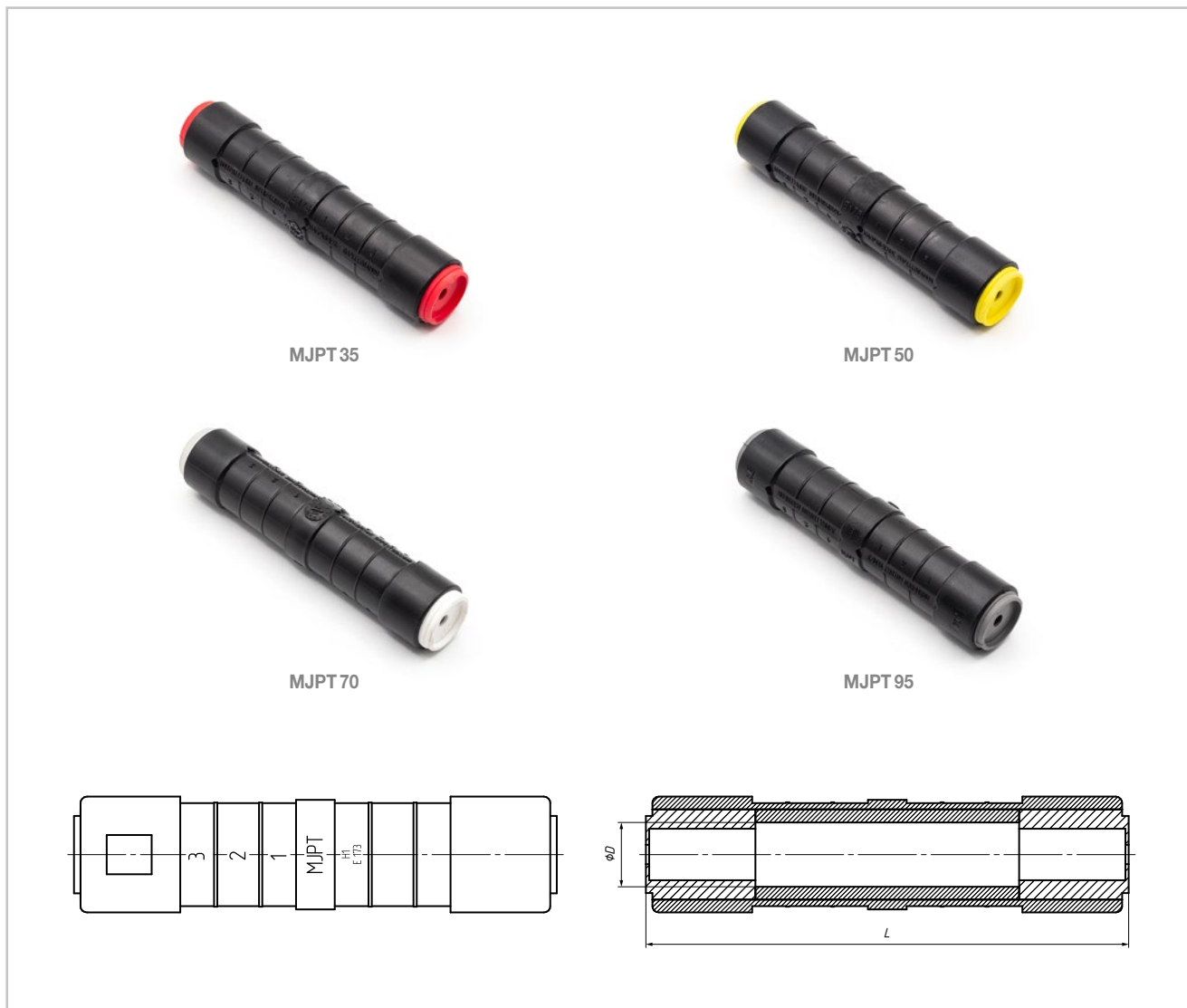

Позиция	Сечение 1, мм ²	Сечение 2, мм ²	ØD, мм	L, мм	Матрица
MJPT 35	35	35	7,5	97	E 173
MJPT 50	50	50	8,6	97	E 173
MJPT 70	70	70	10,4	97	E 173
MJPT 95	95	95	12,2	97	E 173
MJPT 120	120	120	13,7	97	E 215
MJPT 150	150	150	15,2	97	E 215

Наконечники для СИП СРТАУ

Назначение

Применяются для соединения СИП с электрооборудованием.

Особенности

Применимы для алюминиевых многожильных проводов.

Механическая прочность заделки провода должна составлять: для СИП сечением 16—25 мм² не менее 1,2 кН; для СИП сечением 35—150 мм² не менее 2,5 кН. Наконечники герметичны. Изоляционный материал — погодо- и ультрафиолетостойкий полимер. Предназначены для соединения СИП с медными шинами. Соединение осуществляется методом опрессовки инструментом НТ 50.

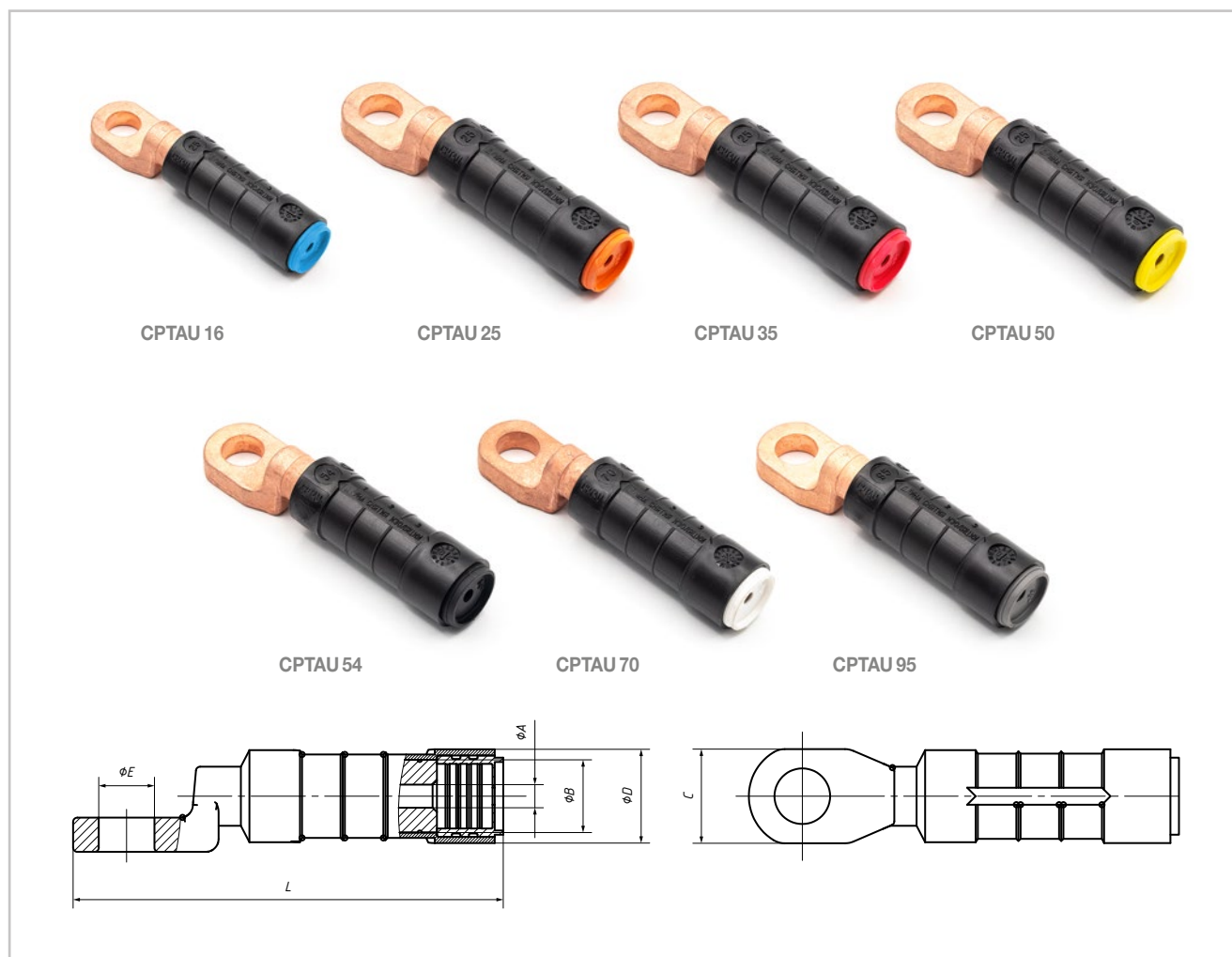

Позиция	Сечение, мм ²	ØА, мм	ØВ, мм	ØD, мм	ØЕ, мм	L, мм	Матрица
СРТАУ 16	16	5,3	8,5	18	10,5	76	Е 140
СРТАУ 25	25	6,5	10,0	22	13	98	Е 173
СРТАУ 35	35	7,5	11,5	22	13	98	Е 173
СРТАУ 50	50	8,6	12,5	22	13	98	Е 173
СРТАУ 54	54	9,8	13,5	22	13	98	Е 173
СРТАУ 70	70	10,4	14,5	22	13	98	Е 173
СРТАУ 95	95	12,2	15,0	22	13	98	Е 173
СРТАУ 120	120	13,7	17,5	26	13	117	Е 215
СРТАУ 150	150	15,2	17,5	26	13	117	Е 215

Наконечники НШл

Назначение

Предназначены для оконцевания алюминиевых кабелей и проводов методом опрессовки. Используются для подключения к выводам автоматических выключателей и к электрическим устройствам с ограниченной шириной контактной клеммы.

Особенности

При необходимости наконечники могут быть укомплектованы термоусаживаемой трубкой. В таком случае необходимо указать букву «Т» в конце маркировки, например, НШл-16т ВК.

Изолированные наконечники, соединительные зажимы и модули

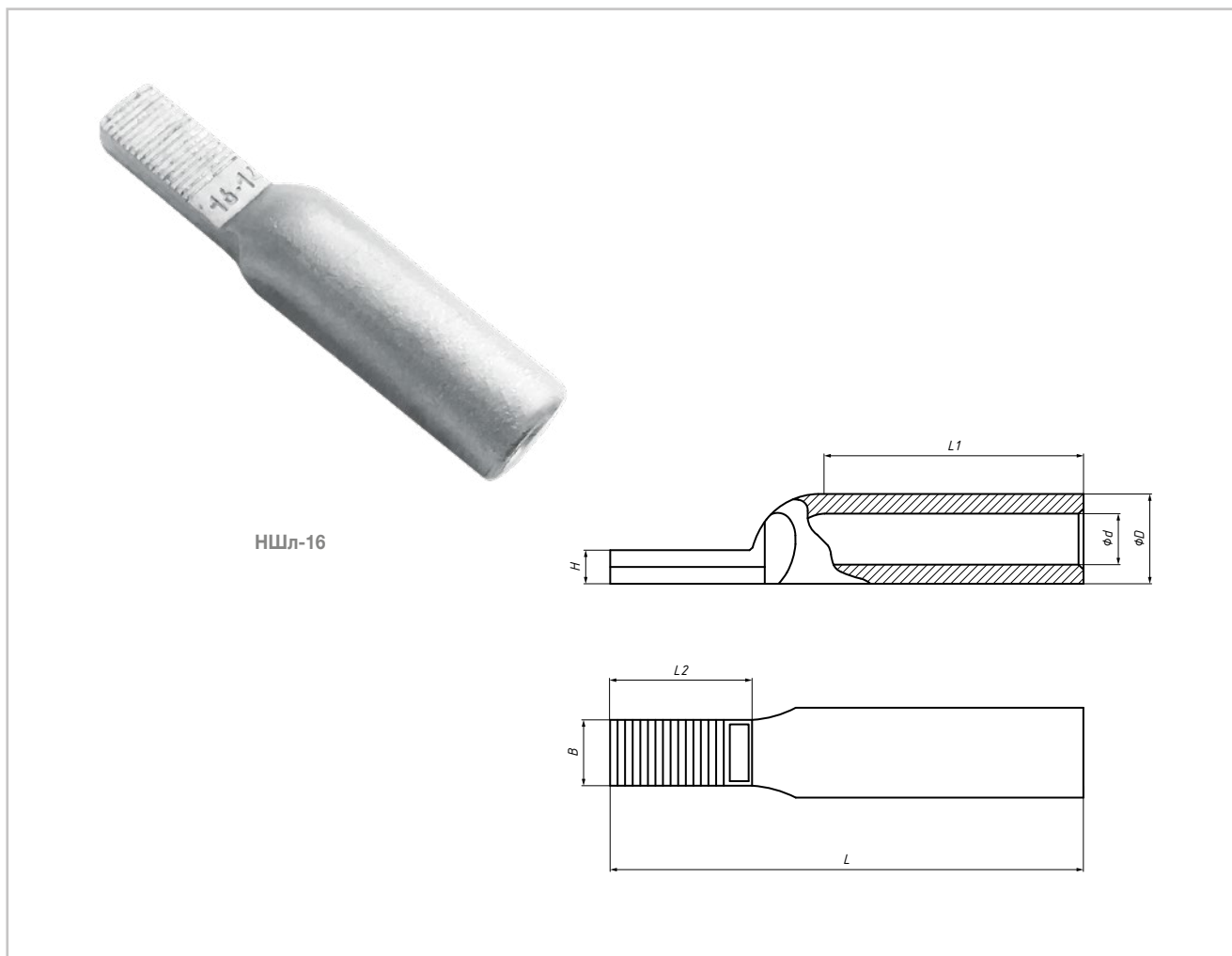

Позиция	Сечение, мм ²	L, мм	L1, мм	L2, мм	ØD, мм	Ød, мм	H, мм	B, мм	Матрица
НШл-16	16	50	25	14	9,5	5,4	3,6	7	16
НШл-25	25	53	30	15	12	7	4,5	7	25
НШл-35	35	58	30	20	14	8	5	7	35



Смотрите учебные фильмы по монтажу и эксплуатации на нашем канале YouTube | для перехода отсканируйте QR код



Плашечные зажимы ПС, ПА

Назначение

Плашечные зажимы ПА применяются для соединения алюминиевых проводов. Зажимы ПС-А предназначены для молниезащиты. Плашечные зажимы ПС применяются для соединения стальных проводов и канатов, используемых в системах молниезащиты воздушных линий электропередачи (ВЛ).

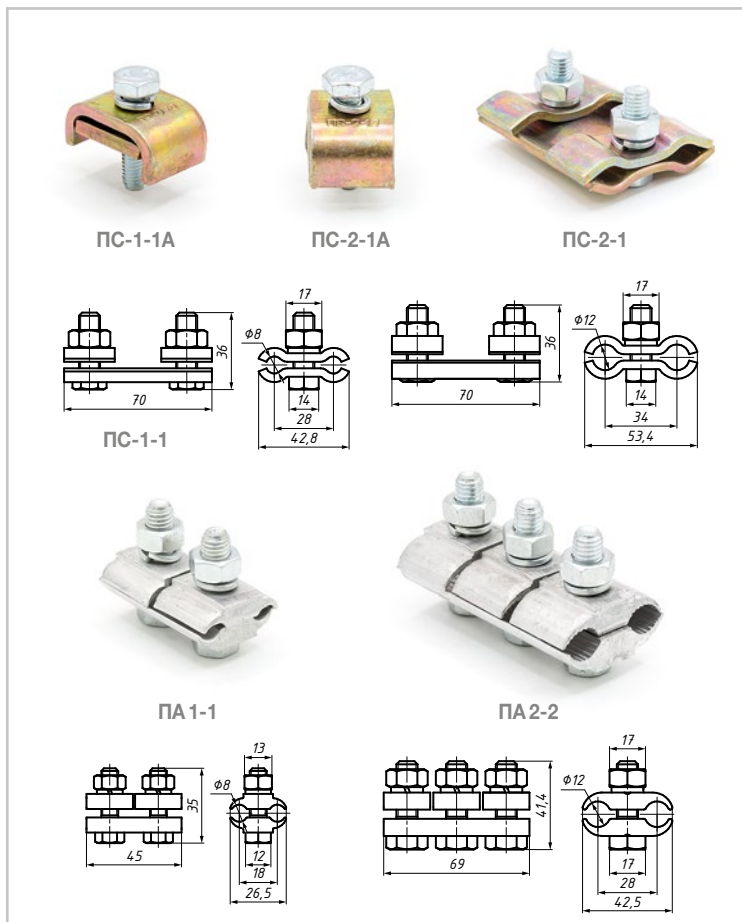

Позиция	Диаметр проводника, мм	Кол-во болтов
ПС-1-1А	5,5—8,6	1
ПС-2-1А	9,1—12,0	1
ПС-1-1	5,5—8,6	2
ПС-2-1	9,1—12,0	2
ПА 1-1	5,1—9,0	2
ПА 2-2	9,6—11,4	3

Кожух малый К-1

Назначение

Для защиты плашечных зажимов от климатических воздействий.

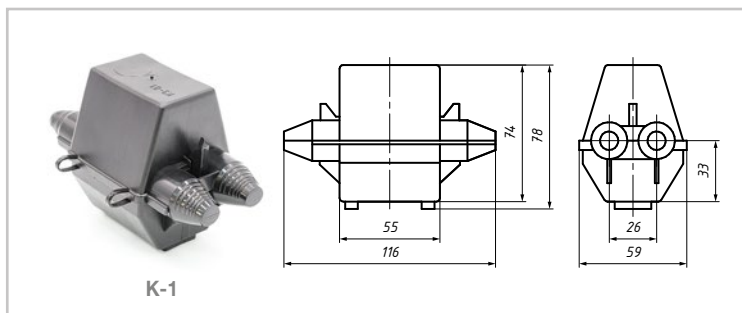

Позиция	Сечение, мм ²	Масса, кг
К-1	16—150	0,04

37/40

Крепежные изделия
и приспособления для СИП
и арматуры

Крепежные изделия и приспособления
для СИП и арматуры



Металлическая лента F

Назначение

Применяется для крепления анкерных и подвесных кронштейнов вокруг металлических, железобетонных и деревянных опор при помощи инструмента CVF, OPV, OPV-2.

Особенности

Обладает устойчивостью к коррозии, воздействию экстремальных температур, влажности и погодноклиматическим факторам. Лента находится в удобной для транспортировки упаковке.

Предел текучести не менее 230 МПа, предел прочности при растяжении не менее 540 МПа. Материал ленты — нержавеющая сталь.

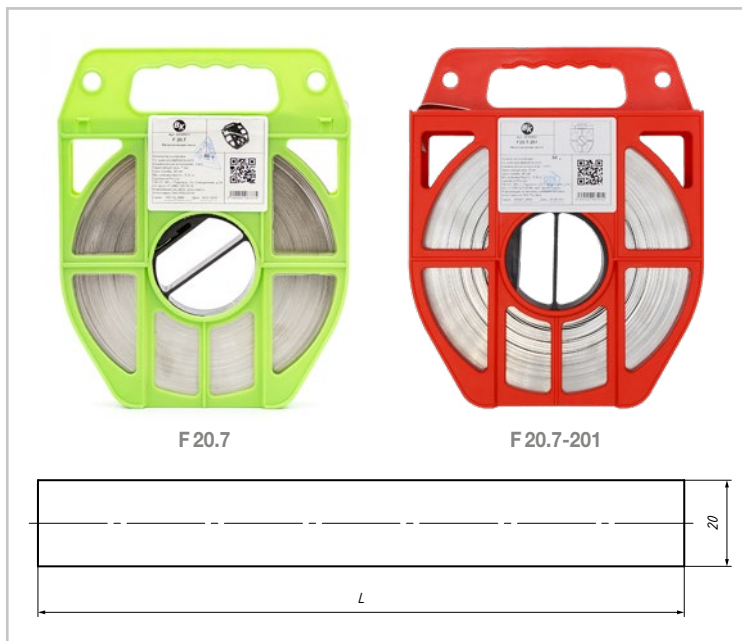

Позиция	Ширина, мм	Толщина, мм	Длина, м
F 10.7-201	10	0,7	50
F 20.7	20	0,7	50
F 20.7-201	20	0,7	50

Скрепа С 20, бугель В 20, В 10

Назначение

Скрепа соединительная предназначена для фиксации металлической ленты F 20.7 на промежуточных опорах. Бугель предназначен для фиксации металлической ленты на анкерных и угловых опорах. Материал скрепы и бугеля — нержавеющая сталь.

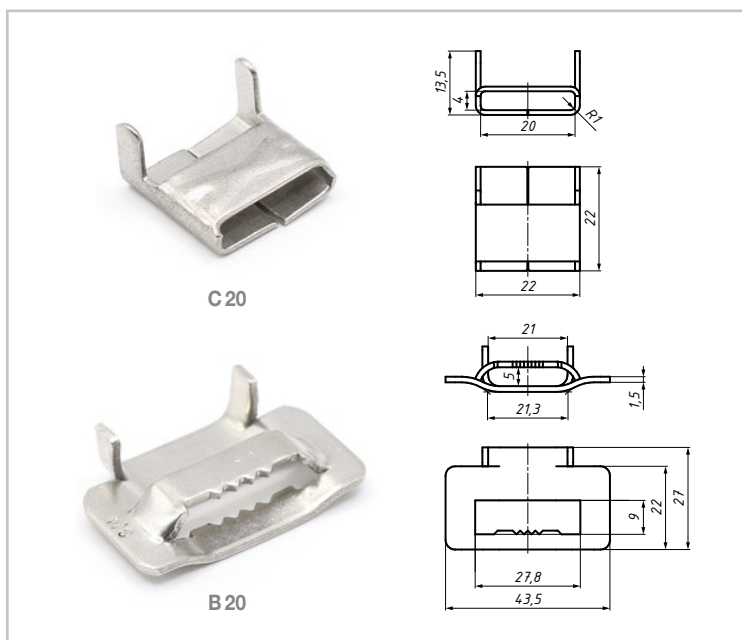

Позиция	Тип	Размеры, мм	Разрушающая нагрузка, кН, не менее
С 20	скрепа	20	8,4
В 20	бугель	20	10,5
В 10	бугель	10	5

Фасадные крепления SF 50 для СИП

Назначение

Предназначены для крепления СИП на стенах здания.

Особенности

Гибкий хомут изготовлен из полимера, устойчивого к ультрафиолетовому излучению и погодно-климатическим воздействиям. Дюбельная часть изделия устанавливается в отверстие на фасаде здания и фиксируется металлическим гвоздем.

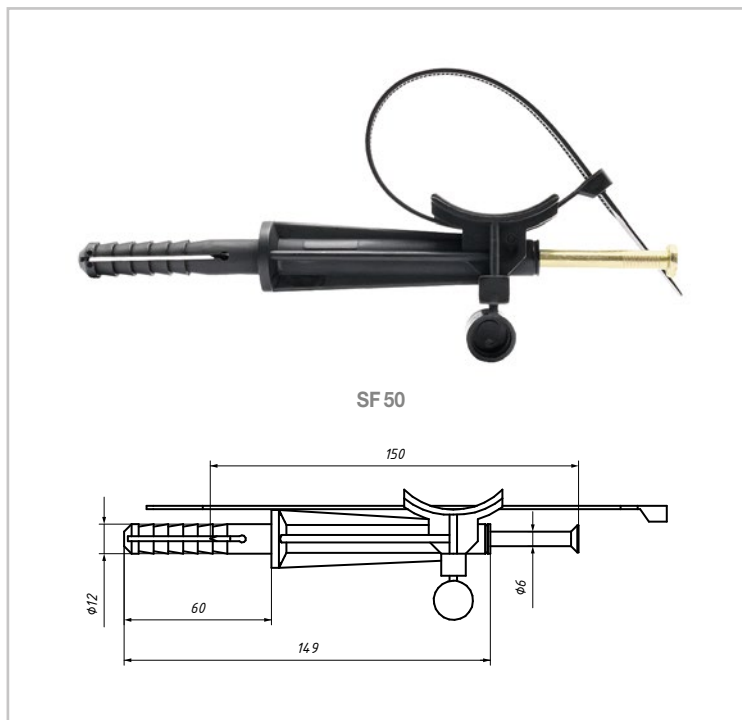

Позиция	Расстояние от стены D, мм	Диаметр жгута провода, мм	Сечение СИП
SF 50	60	15–62	2×16 / 3×150 + 1×95

Дистанционный фиксатор КО-260

Назначение

Используется для крепления спусков СИП и кабелей на опорах ВЛ.

Особенности

Крепление к опорам производится одной полосой ленты F 20.7 и скрепой С 20. Крепление СИП и кабеля осуществляется с помощью стяжного хомута E 260.

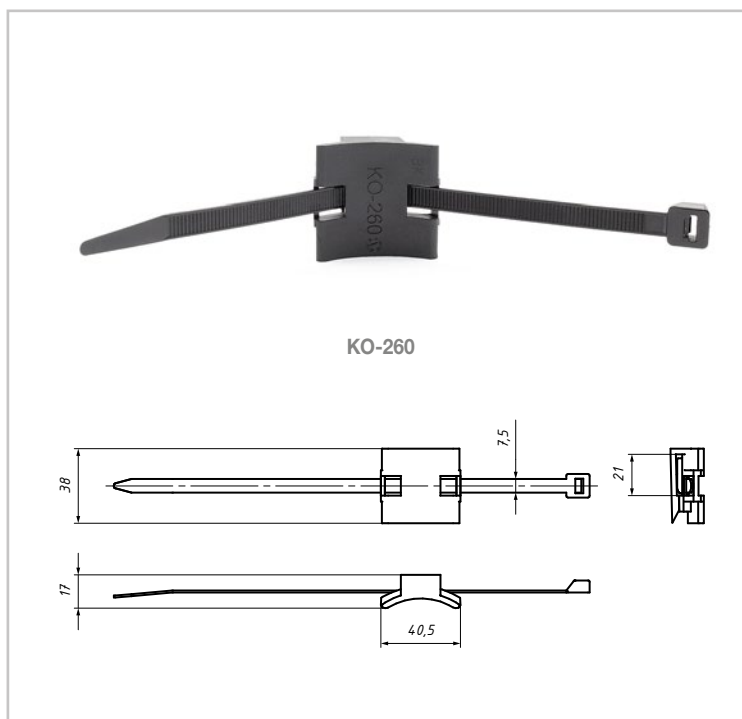

Позиция	Диаметр жгута провода, мм	Сечение СИП
КО-260	15–62	2×16 / 3×150 + 1×95

Крепежные изделия и приспособления для СИП и арматуры

Стяжные ремешки E 260, E 778

Назначение

Используются для бандажирования пучков проводов.

Особенности

Легко монтируются и обеспечивают стяжку жил без использования специального инструмента. Выдерживают нагрузку 0,4 кН.



Позиция	Диаметр жгута провода, мм	A, мм	B, мм
E 778	10–45	7,4	200
E 260	25–62	7,4	240

Защитные колпачки CE 6-35, CE 25-150

Назначение

Используются для изолирования и герметизации концов жил СИП.

Особенности

Насадка колпачков не требует подачи горячего воздуха и применения специального оборудования.



Позиция	Сечение СИП	ØD, мм	L, мм
CE 6-35	6–35	18	30
CE 25-150	16–150	26	60

41/42

Универсальный повторный заземлитель

Универсальный повторный заземлитель



Универсальный повторный заземлитель УПЗ

Назначение

Предназначен для выполнения повторного защитного заземления на ВЛ с применением проводов СИП-2.

УПЗ-16 присоединяется зажимом струбцинного типа к анкерным кронштейнам, к металлическим частям промежуточных подвесок. При помощи плашечных зажимов крепится к заземляющим спускам опор.

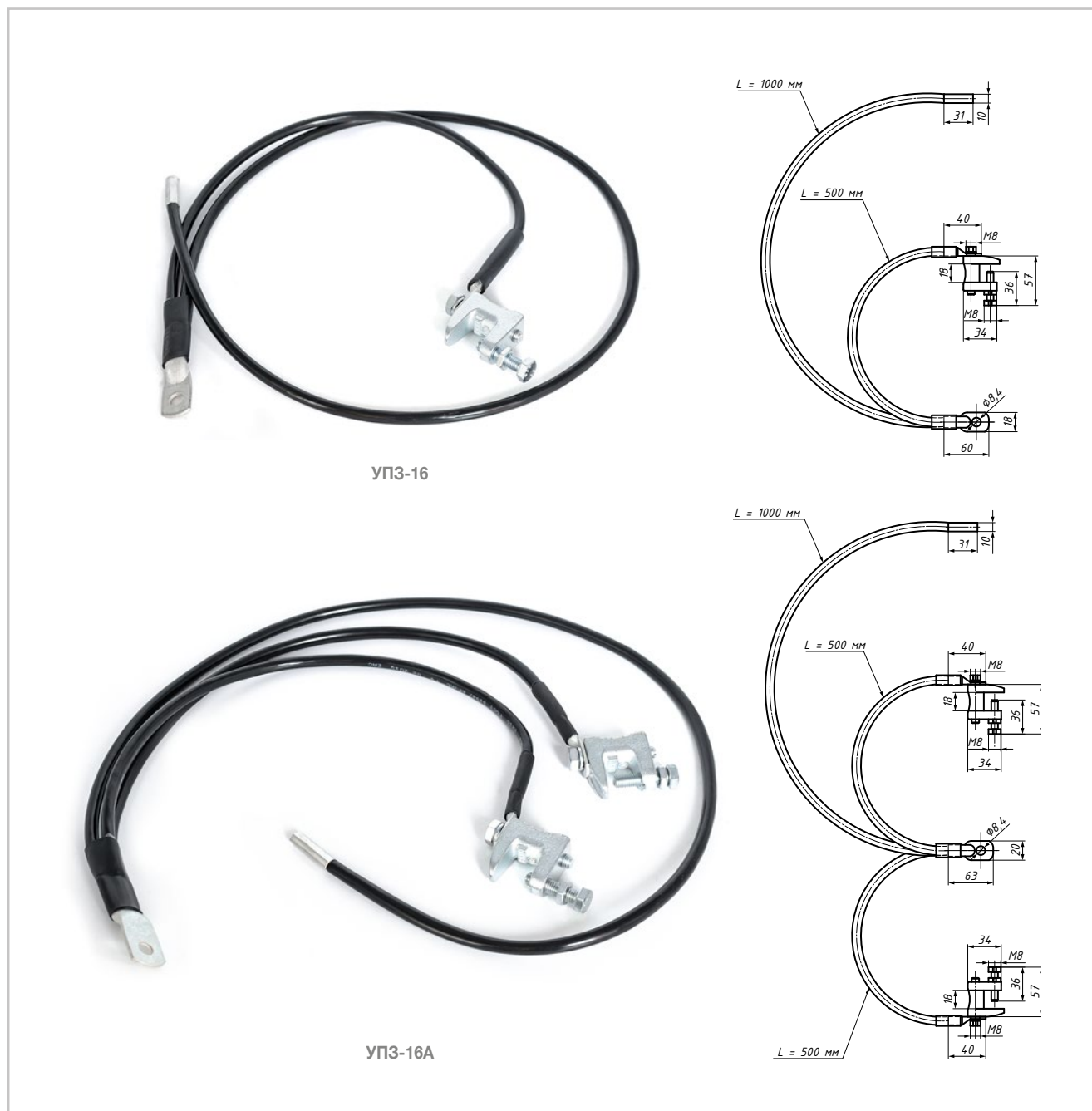

УПЗ-16

УПЗ-16А

Позиция	Сечение, мм	Масса, г
УПЗ-16	16	310
УПЗ-16А	16	520

43/44

Мачтовые рубильники

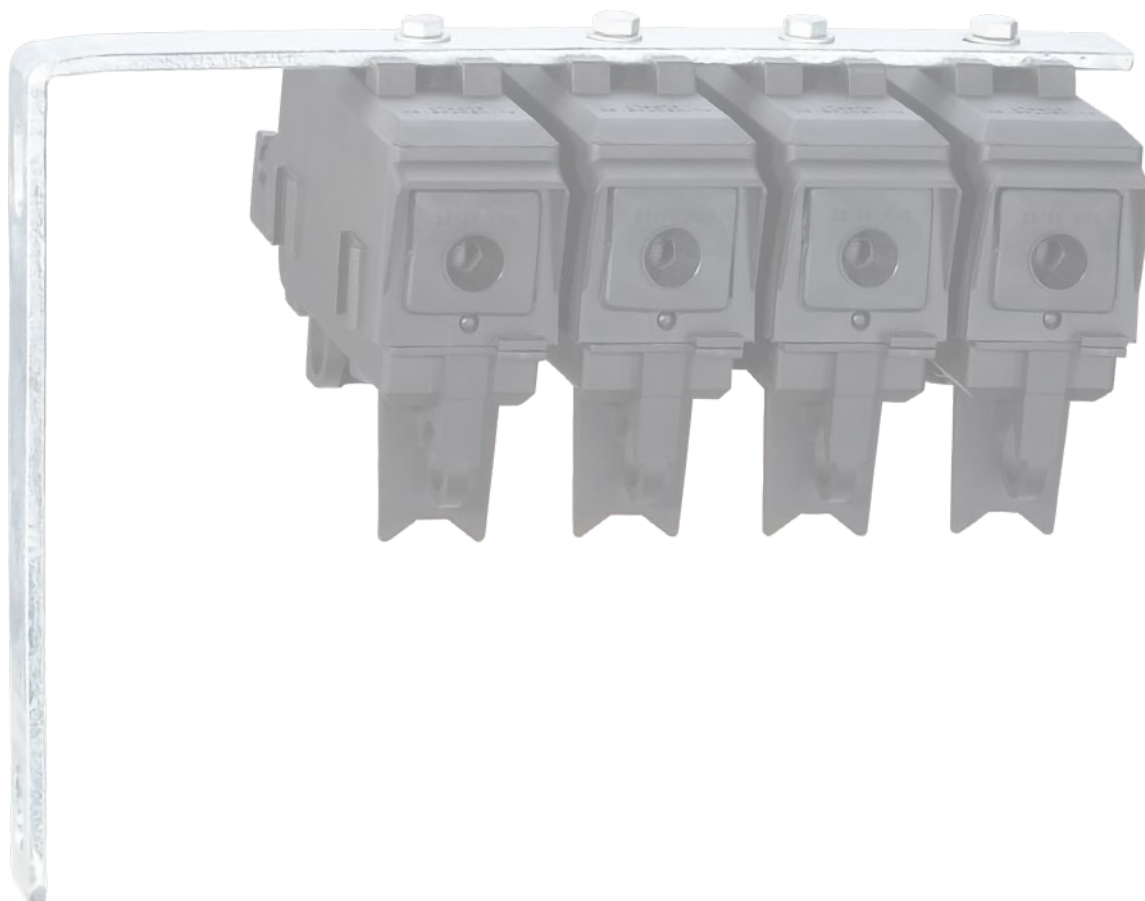

Мачтовый рубильник РНИ

Назначение

Используется для защиты магистральных линий низкого напряжения. Предназначен для ограничения мощности распределительных линий, а также выполняет функции разъединителя. Рассчитан на плавкие вставки ППН-33 габарит 00 на токи от 6 А до 160 А (в комплект не входят). Для РНИ-1П/400 используются плавкие вставки ППН-37 габарит 2 на токи от 40 А до 400 А (в комплект не входят).

Особенности

Рубильник имеет три типа исполнения в зависимости от количества полюсов: 1, 3 и 4. Диапазон сечений от 16 до 95 мм². Разъединение контактных ножей возможно с земли при помощи штанги. Рубильник имеет индикатор, обозначающий работоспособность предохранителя, а также снабжен цветovým указателем для обозначения наличия предохранителя в гнезде. На корпусе изделия имеются специальные отверстия для установки проволоочной обжимной пломбы. В комплекте с разъединителем поставляется кронштейн для крепления изделия на опоре.

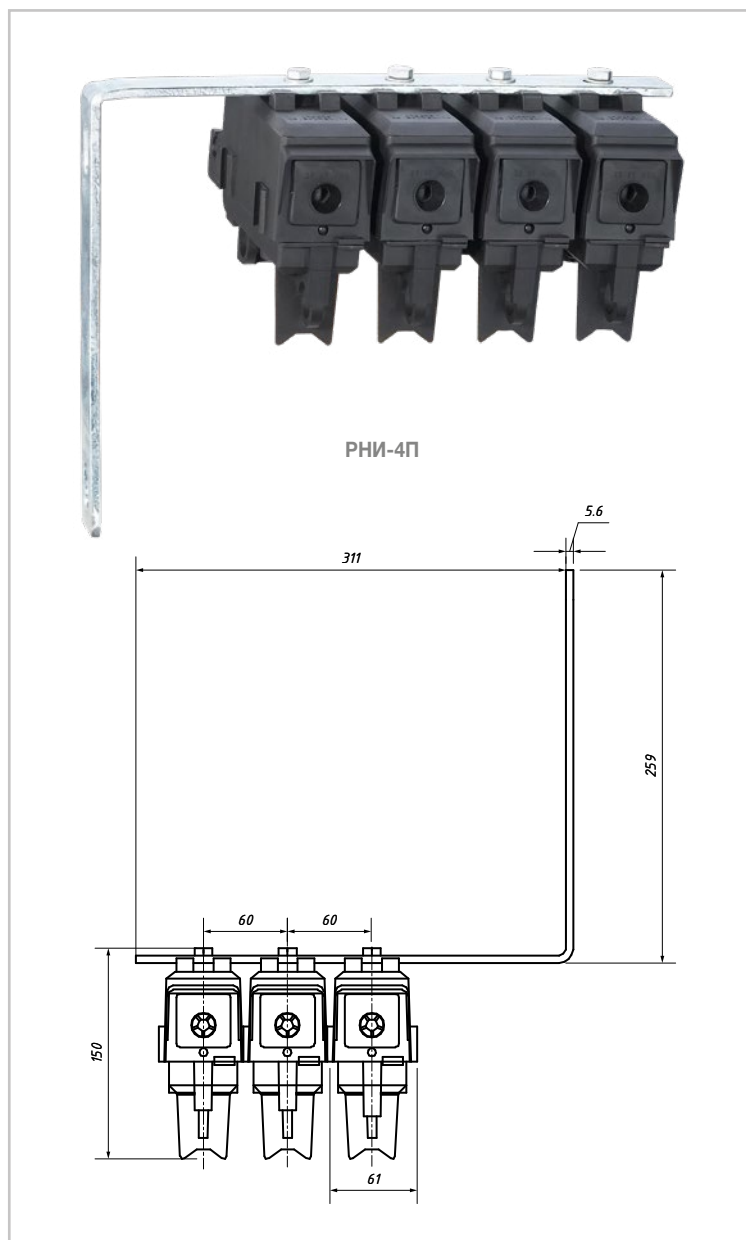

Позиция	Кол-во полюсов	Наибольшее раб. напряж-е, В	Наибольший рабочий ток, А	Диапазон сечений, мм ²	Масса, г	Степень защиты
РНИ-1П	1	500	160	16–95	600	IP 23
РНИ-3П	3	500	160	16–95	1800	IP 23
РНИ-4П	4	500	160	16–95	2400	IP 23
РНИ-1П/400	1	500	400	16–240	2740	IP 23
РНИ-3П/400	3	500	400	16–240	5500	IP 23
РНИ-4П/400	4	500	400	16–240	6900	IP 23



Смотрите учебные фильмы по монтажу и эксплуатации на нашем канале YouTube | для перехода отсканируйте QR код



45/50

Птицезащитные устройства



Птицезащитное устройство ПЗУ-10А2 для анкерных опор

Назначение

Применяется для установки на анкерных и анкерно-угловых опорах болтовыми зажимами НБ-2-6А. Представляет собой полимерный изолирующий корпус в виде футляра с антиприсадочным гребнем в верхней его части.

Особенности

Универсальность конструкции: устанавливается на натяжные зажимы наиболее распространенных моделей, применяемых на ВЛ от 6 до 35 кВ.

Простота установки: защитный футляр состоит из двух частей, соединённых между собой снизу осевыми шарнирами, что позволяет раскрывать и закрывать створки бокса; в верхней части предусмотрены замки-защелки для надежного запирания конструкции.

Антиприсадочный гребень образован двумя рядами смыкающихся спиц, закрывающих технологическую прорезь в защитном кожухе, что повышает защитные функции устройства.

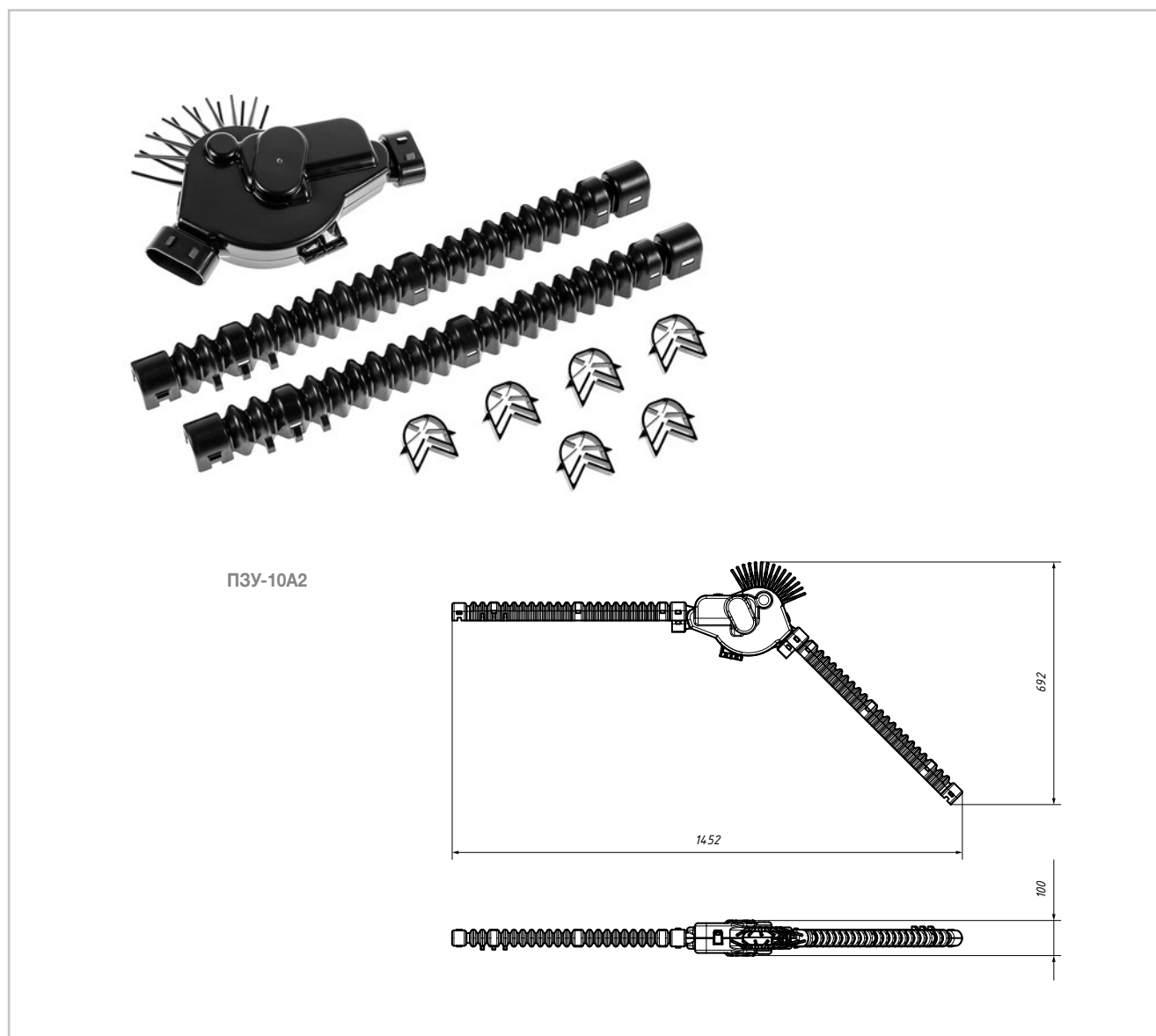

Позиция	Масса, г
ПЗУ-10А2	485

Птицезащитное устройство ПЗУ-10П1 для промежуточных опор

Назначение

Применяется для установки на промежуточных опорах со штыревой изоляцией (изоляторы ШФ-10; ШФ-20; ШС-10; ШС-20; ШТИЗ-10В; ШТИЗ-20В и их модификации) с боковым креплением провода к изоляторам.

Особенности

Устройство сборное, состоит из цельного капота и двух гофр-рукавов, крепится на проводе ВЛ с помощью внутренних креплений-клипс.

Конструкция внутренних креплений-клипс позволяет неоднократно производить монтаж-демонтаж ПЗУ.

Допускается выполнять монтаж на ВЛ с земли без снятия напряжения при помощи оперативной штанги.

Птицезащитное устройство ПЗУ-10П2 для промежуточных опор

Назначение

Применяется для установки на промежуточных опорах со штыревой изоляцией (ШСК-12,5-20-2 (исполнение 2-3), ШФ-10, ШС-10ЕД, ШСТ-10ЕД, ШС-20ЕД, ШСТ-20ЕД, ШС-20УД, ШСТ-20УД, ШФ-20 ГО, ШФ-20 УО, IF 27, ОЛФ, ШТИЗ-10 и их аналоги с диаметром оголовка изолятора более 90 мм) с головным креплением провода к изоляторам.

Особенности

Устройство сборное, состоит из цельного капота и двух гофр-рукавов, крепится на проводе ВЛ с помощью внутренних креплений-клипс.

Конструкция внутренних креплений-клипс позволяет неоднократно производить монтаж-демонтаж ПЗУ.

Допускается выполнять монтаж на ВЛ с земли без снятия напряжения при помощи оперативной штанги.

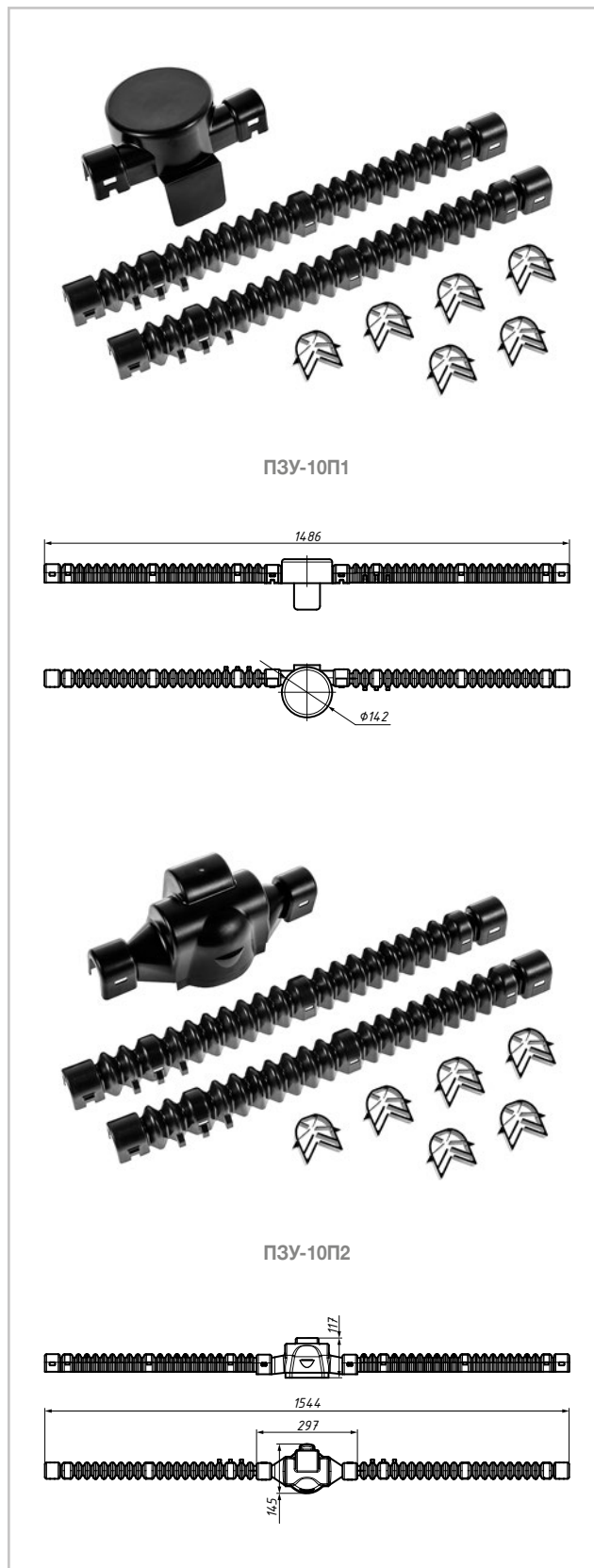

Птицезащитные устройства

Позиция	Масса, г
ПЗУ-10П1	450
ПЗУ-10П2	470

Птицезащитное устройство ПЗУ-10У1 для угловых опор

Назначение

Применяется для установки на анкерно-угловые опоры со штыревой изоляцией (изоляторы ШФ-10; ШФ-20; ШС-10; ШС-20; ШТИЗ-10В; ШТИЗ-20В и их модификации) с боковой вязкой провода.

Особенности

Устройство сборное, состоит из двух цельных капотов, двух гофр-рукавов и одного соединителя, закрывающего участок провода между двумя изоляторами, крепится на проводе ВЛ с помощью внутренних многоразовых креплений-клипс.

Конструкция внутренних креплений-клипс позволяет неоднократно производить монтаж-демонтаж ПЗУ.

Изделие закрывает провод в промежутке между двумя изоляторами даже в случае увеличенного, нестандартного расстояния, что значительно повышает эффективность работы устройства по сравнению с аналогичными устройствами других производителей.

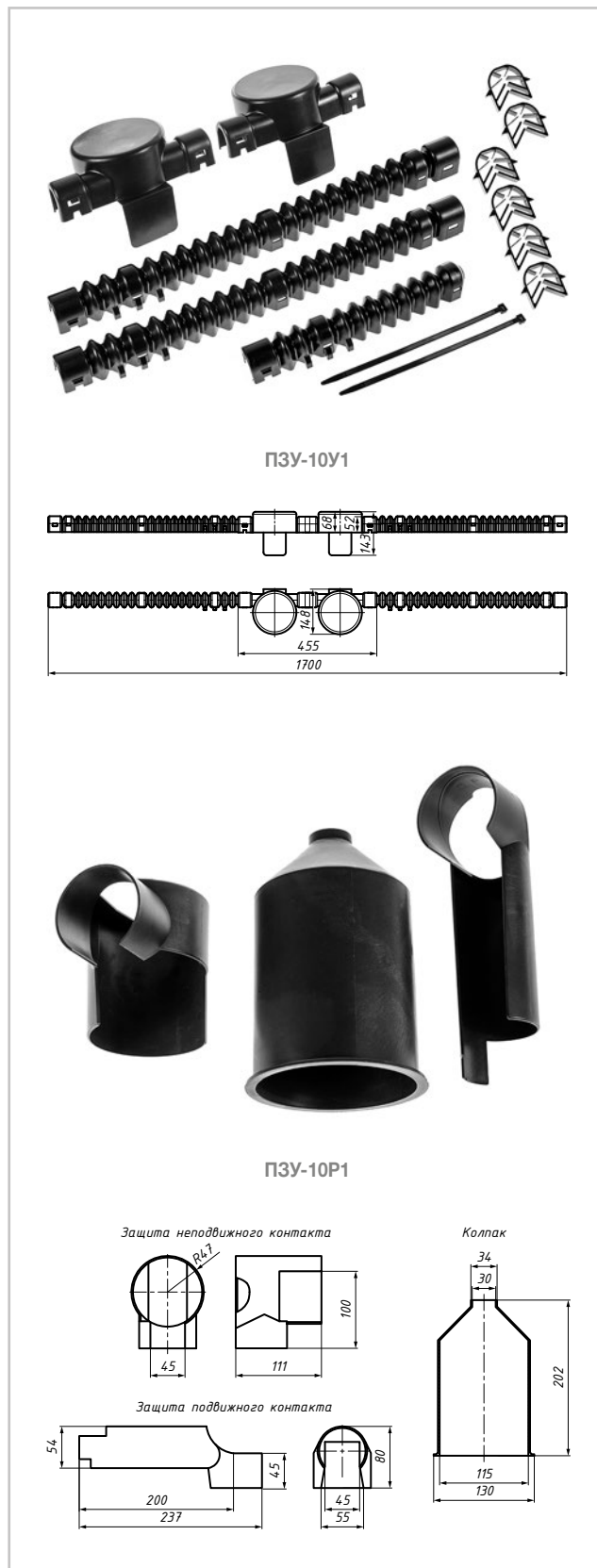

Птицезащитное устройство ПЗУ-10Р1 для разъединителей

Назначение

Применяется для установки на опоры с разъединителями РЛНД-10, а также на КТП 10/0,4 кВ с проходными изоляторами.

Особенности

Комплект представляет собой набор изолирующих элементов, защищающих все открытые контакты разъединителя РЛНД-10 и проходных изоляторов КТП 10/0,4 кВ.

Состав комплекта:

- Кожух подвижного контакта ПЗУ-10РП 3 шт.
- Кожух неподвижного контакта ПЗУ-10РН 3 шт.
- Колпак ПЗУ-10РК 9 шт.
- Средство крепления 9 шт.

ПЗУ обеспечивает защиту всех открытых контактов разъединителя РЛНД-10 и проходных изоляторов КТП 10/0,4 кВ.

Позиция	Масса, г
ПЗУ-10У1	630
ПЗУ-10Р1	2600

Птицезащитное устройство барьерного типа ПЗУ-10ПЗС для защиты подвесных стеклянных изоляторов

Назначение

Устройства барьерного типа предназначено для защиты поверхности гирлянды подвесных стеклянных изоляторов воздушных линий электропередачи от неблагоприятного воздействия окружающей среды (ультрафиолет, осадки и т. д.), от загрязнения при покрасочных работах, в том числе загрязнения продуктами жизнедеятельности птиц. Тип защищаемых изоляторов — ПС-70Д, ПС-70Е, ПСД-70Е, ПС-120Б, ПС-120Е.

Колпак увеличивает срок службы изоляторов и предотвращает аварийное отключение электросетей при коротких замыканиях, возникающих в результате загрязнения.

Особенности

Устройство состоит из двух частей с вырезами по краям, образующими при сборке единое центральное посадочное отверстие. Крепится при помощи двух болтовых соединений. Для более быстрого и легкого монтажа устройство предварительно собирается до подъема на опору.

Птицезащитное устройство барьерного типа ПЗУ-10ПЗП для защиты подвесных полимерных изоляторов

Назначение

Устройства барьерного типа предназначено для защиты подвесных полимерных изоляторов от неблагоприятного воздействия окружающей среды (ультрафиолет, осадки и т. д.), от загрязнения при покрасочных работах, в том числе загрязнения продуктами жизнедеятельности птиц.

Колпак увеличивает срок службы изоляторов и предотвращает аварийное отключение электросетей при коротких замыканиях, возникающих в результате загрязнения.

Особенности

Устройство состоит из двух частей с вырезами по краям, образующими при сборке единое центральное посадочное отверстие. Крепится при помощи двух болтовых соединений. Для более быстрого и легкого монтажа устройство предварительно собирается до подъема на опору.

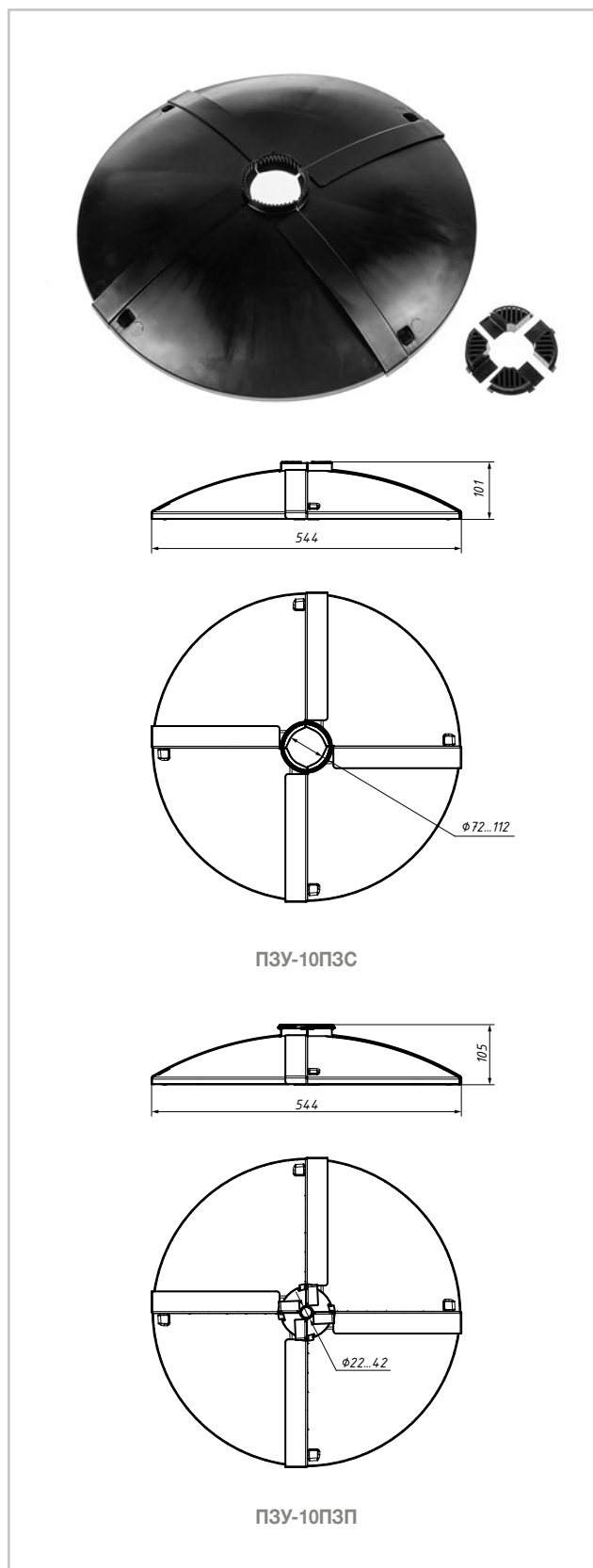

Птицезащитные устройства

Позиция	Масса, г
ПЗУ-10ПЗС	800
ПЗУ-10ПЗП	800

Антиприсадочное птицезащитное устройство АПЗУ-10Е1, АПЗУ-10Е2

Назначение

Антиприсадочные птицезащитные устройства (АПЗУ) применяются на воздушных линиях электропередачи напряжением 6—750 кВ и других объектах электросетевого хозяйства (разъединители, КТП и др.). Конструкция АПЗУ совмещает в себе свойства антиприсадочного устройства и устройства по предотвращению гнездования крупных птиц на электроустановках.

Особенности

Составная конструкция АПЗУ образует каскад из нескольких ярусов радиально-лучевых спиц, направленных от вертикального стержня под наклоном вниз. Устройство имеет две структурные модификации — АПЗУ-10Е1 и АПЗУ-10Е2, определяемые количеством ярусов защитных элементов (соответственно 1 и 2). Вершина устройства представляет собой безопасный закругленный наконечник, выполненный без карнизного основания, что исключает возможность присаживания птицы на ПЗУ.

Принципиальное отличие предлагаемой конструкции АПЗУ от существующих аналогов заключается в особом зонтично-конусовидном строении многолучевой «кроны» изделия, которое обеспечивает соскальзывание гнездостроительного материала, приносимого птицами, и исключает возможность его укладки на защищаемые участки траверс, изоляторы, торцы опорных стоек, поверхности трансформаторных станций, ОРУ и др.

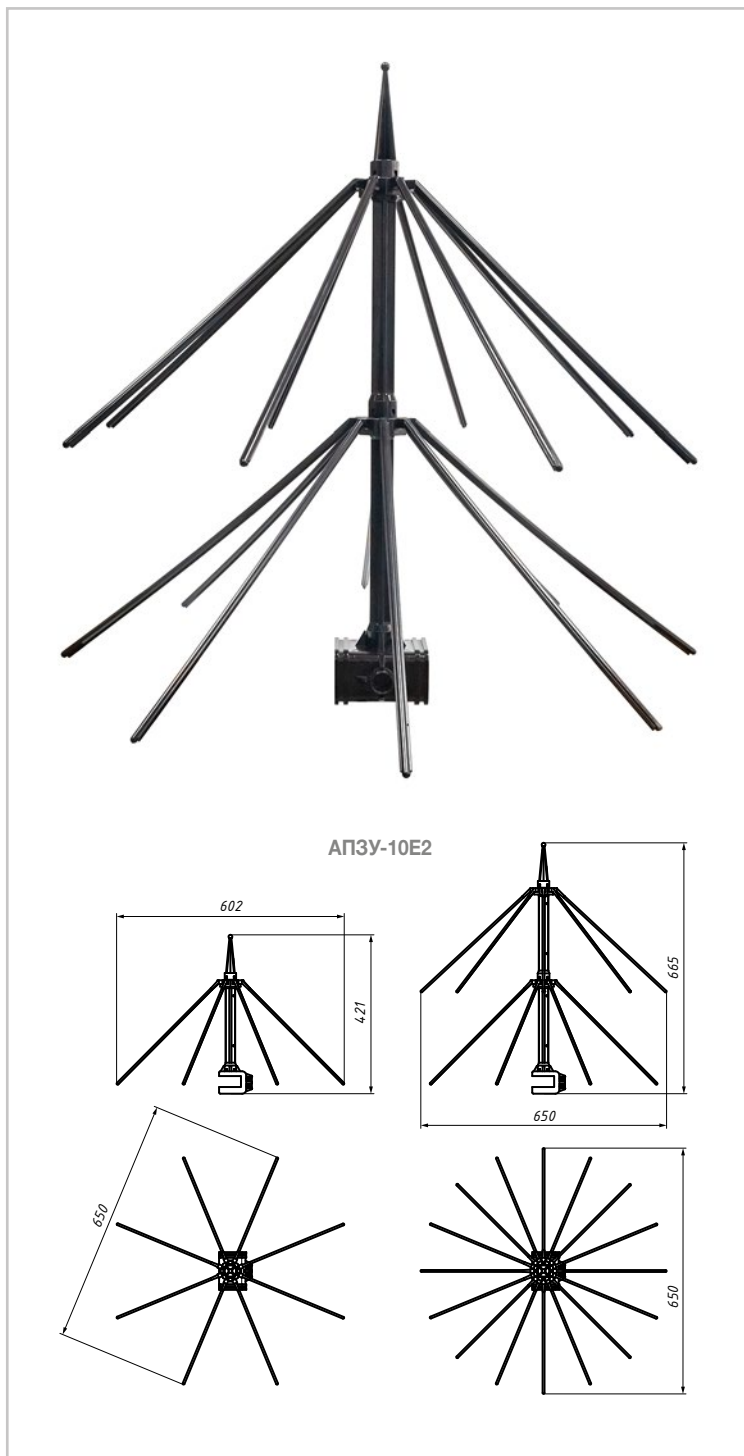

Позиция	Масса, г
АПЗУ-10Е1	830
АПЗУ-10Е2	1500

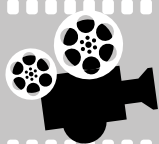

Видео о применении птицезащитных устройств
Отсканируйте QR код ►



51/61

Устройства и приспособления
для раскатки СИП и инструмент
для монтажа арматуры

Устройства и приспособления для раскатки СИП
и инструмент для монтажа арматуры

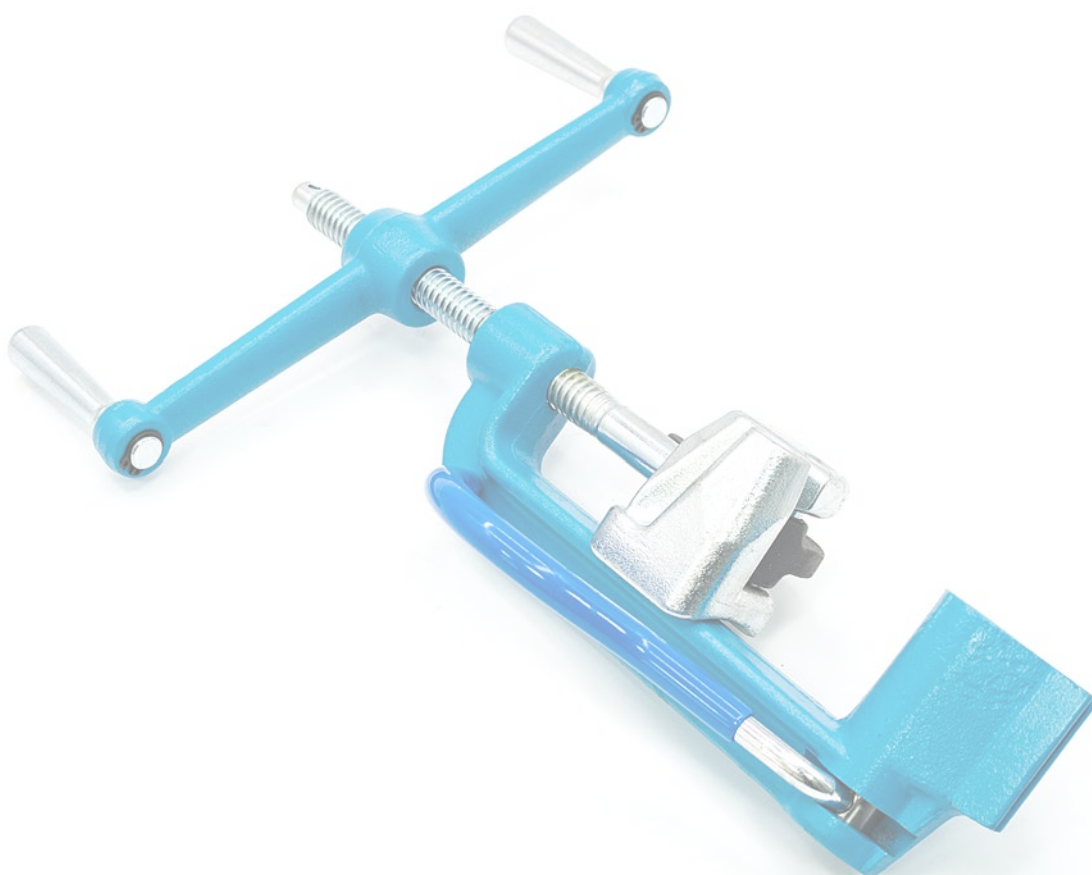

Ролики для раскатки СИП PM 1, PM 3 и PM 5

Назначение

Для растяжки СИП по опорам.

PM 1 применяется на промежуточных опорах. Подвес ролика осуществляется непосредственно на арматуру СИП при помощи поворотного крюка. Откидная щека позволяет без особых усилий производить выемку провода после его раскатки.

PM 3 применяется на промежуточных опорах. Имеет алюминиевый диск. Используется на прямых участках линии и при малых углах поворота линии — до 30°. Подвес только за крюк.

Раскаточный комплект PM 5 состоит из ремня, ролика и кронштейна. Применяется на анкерных опорах. Подвес осуществляется непосредственно к опоре с помощью ремня. Наличие откидной щеки позволяет без особых усилий производить выемку провода после его раскатки.

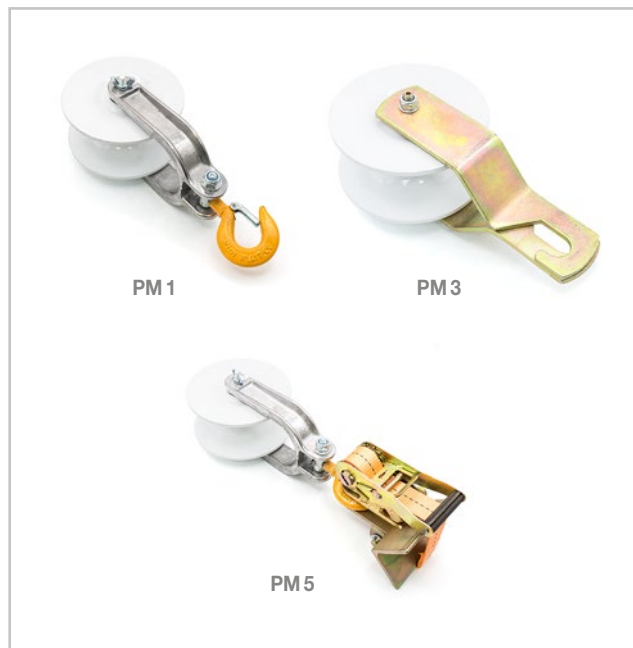

Позиция	Предельная нагрузка, кН	Ширина ручья, мм	Масса, кг
PM 1	8	65	2,10
PM 3	8	65	2,55
PM 5	8	65	3,80

Натяжное устройство для СИП с несущей нулевой жилой ST 25-120; для СИП без несущей нулевой жилы ST 4x25-50 и ST 4x70-120

Назначение

ST 25-120 предназначено для натяжения и регулирования стрелы провеса СИП с изолированным несущим нулевым проводом. Применяется для силового захвата изолированной несущей жилы.

ST 4x25-50 и ST 4x70-120 предназначены для натяжения и регулирования стрелы провеса СИП без несущей нулевой жилы.



Позиция	Сечение, мм ²	Масса, кг
ST 25-120	25—120	1,60
ST 4x25-50	4x25—4x50	2,80
ST 4x70-120	4x70—4x120	4,66

Ручная лебедка Р 1000

Применяется для натяжения СИП при монтаже и для регулировки стрелы провеса СИП. Имеет дополнительный блок. Фрикционно-храповой механизм с переключателем обеспечивает пошаговое натяжение и отдачу без приложения больших физических усилий.



Позиция	Номинал. тяг. усилие, т		Макс. тяговое усилие, т		Длина троса, м		Ø троса, мм	Масса, кг
	с блоком	без блока	с блоком	без блока	с блоком	без блока		
P 1000	1,0	0,5	1,5	0,75	1,66	3,0	4,8	3,5

Приспособление для натяжения СИП: чулок GM

Назначение

Для захвата кабеля или СИП в скрутке с торца при укладке и протяжке. Соединяется с вертлюгом Е-В и тросом-лидером при раскатке СИП в анкерном пролете.

Особенности

Материал: оцинкованная сталь. Специальная конструкция ручного плетения обеспечивает необходимую эластичность. Однородное распределение нагрузки по всей площади захвата кабельного чулка препятствует повреждению изоляции и оболочки кабеля. Гибкая утяжная петля позволяет легко проходить изгибы в кабельной канализации.



Позиция	Ø провода, мм	Сечение СИП, мм ²	Раб. нагр., кН	МРН, кН	Масса, г
GM 10-20	10—20	1 × (35—150)	15	30	280
GM 20-30	20—30	4 × (16—35)	15	30	290
GM 30-40	30—40	4 × (35—70)	15	30	450
GM 40-50	40—50	4 × (70—95)	15	30	490
GM 50-65	50—65	4 × (95—120)	15	30	570
GM 65-80	65—80	4 × (120—185)	15	30	620

Устройства и приспособления для раскатки СИП и инструмент для монтажа арматуры

Приспособление для натяжения СИП: вертлюг Е-В

Назначение

Применяется для предотвращения раскручивания жгута СИП, образования петель на проводе при его раскатке. Устанавливается между монтажным чулком и тросом-лидером.



Е-В

Позиция	Ø троса-лидера, мм	Рабочая нагрузка, кН	МРН, кН	Масса, г
Е-В	до 12	15	60	420

Гидравлический ручной пресс НТ 50

Назначение

Для сжатия шестигранной матрицей изолированных гильз и наконечников МЈРВ, МЈРТ, СРТАУ. Головка поворачивается на 360 градусов. Укомплектован набором матриц: Е 140, Е 173, Е 215. Поставляется в пластиковом кейсе.



НТ 50

Позиция	Тип обжатия	Усилие обжатия, кН	Рабочий ход, мм	Длина, мм	Масса, кг
НТ 50	6-гранная матрица	60	15	380	4

Механический ручной пресс R 22 с телескопическими ручками

Назначение

Для сжатия шестигранной матрицей изолированных гильз и наконечников МJPВ, MJPT, CPTAU. Головка поворачивается на 360 градусов. Укомплектован набором матриц: E 22/140, E 22/173, E 22/215. Поставляется в пластиковом кейсе.



R 22

Позиция	Тип обжатия	Усилие обжатия, кН	Рабочий ход, мм	Длина, мм	Масса, кг
R 22	6-гранная матрица	35	8	420 / 590	3,8

Матрицы E 140, E 173, E 215 для пресса HT 50; матрицы E 22/140, E 22/173, E 22/215 для пресса R 22

Назначение

Шестигранные матрицы для обжатия изолированных гильз и наконечников МJPВ, MJPT, CPTAU.



E 140

E 173

E 215

E 22/140

E 22/173

Позиция	Тип обжатия	Сечение, мм ²	Масса, г
E 140	6-гранная матрица	4–16	145
E 173	6-гранная матрица	25–95	135
E 215	6-гранная матрица	120–150	120
E 22/140	6-гранная матрица	4–16	75
E 22/173	6-гранная матрица	25–95	70
E 22/215	6-гранная матрица	120–150	65

Устройства и приспособления для раскатки СИП и инструмент для монтажа арматуры

Инструмент для натяжения металлической ленты OPV

Назначение

Для натяжки бандажной ленты F 20.7 при монтаже кронштейнов и крюков на металлических, деревянных или железобетонных опорах.

Особенности

Инструмент имеет специальный нож для отрезания лишнего конца ленты. Специальная закалка прижимного блока и ножа.

Инструмент для натяжения металлической ленты OPV-2

Назначение

Для натяжки бандажной ленты F 20.7 при монтаже кронштейнов и крюков на металлических, деревянных или железобетонных опорах.

Особенности

Снабжен храповым механизмом. За счет применения в конструкции рукоятки пистолетного типа монтаж ленты производится одной рукой.



Позиция	Ширина ленты, мм	Толщина ленты, мм	Длина, мм	Масса, кг
OPV	до 20	до 1	290 / 330	1,8
OPV-2	до 20	до 1		1,2

Секторные ножницы С 32 для резки провода

Назначение

Для резки проводов, жгутов и кабелей с медными и алюминиевыми жилами диаметром не более 32 мм. Инструмент имеет зубчато-реечный привод, снижающий усилие при резке. Оборудован блокиратором рукояток.

Особенности

Инструмент не предназначен для резки стали.



Позиция	Твердость лезвий, HRC	Длина, мм	Масса, кг
С 32	48–52	250	0,8

Инструмент для затяжки стяжных хомутов RIL 9

Назначение

Для затяжки стяжных хомутов 6–9 мм E260, E778. Снабжен рычагом для обрезки хомутов.

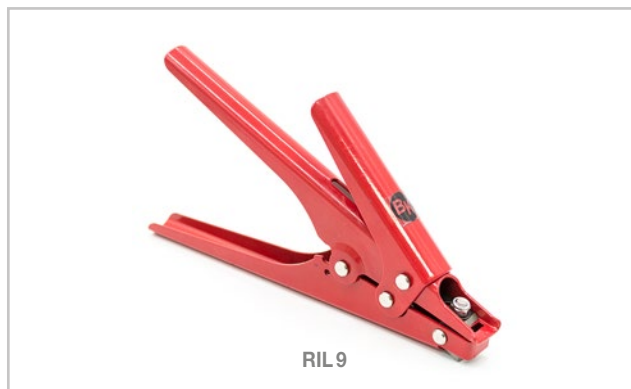

RIL 9

Позиция	Длина, мм	Масса, г
RIL 9	200	280

Инструмент для снятия изоляции с провода WS

Назначение

Инструмент предназначен для снятия изоляции с токопроводящих жил и нулевой несущей жилы диаметром от 8 до 22 мм. Выпуск лезвия регулируется в соответствии с толщиной изоляции.

Особенности

Сохраняется выпуск лезвия, жила остается неповрежденной.



WS

Позиция	Толщина жил, мм	Масса, г
WS	8–22	106

Нож монтерский с изолирующей рукояткой EK-51

Назначение

Для снятия пластмассовой оболочки и рабочей изоляции жил кабелей. Прочное серповидное стальное лезвие с опорным башмаком на вершине. Изолирующая рукоятка с эргономичными накладками и отверстием под карабин. Нож укомплектован защитным колпачком.



EK-51

Позиция	Прочность лезвия, HRC	Длина ножа, мм	Длина лезвия, мм	Масса, г
EK-51	51–53	195	50	120

Устройства и приспособления для раскатки СИП и инструмент для монтажа арматуры

Инструмент для резки металлической ленты CIS

Назначение

Предназначен для резки металлической ленты.



Позиция	Ширина ленты, мм	Толщина ленты, мм	Длина, мм	Масса, г
CIS	до 20	до 1,0	305	900

Разделитель фаз СТ

Назначение

Для отделения и фиксации любой жилы СИП от других жил во время установки зажимов. Комплект состоит из двух клиньев, соединенных между собой веревкой. Клинья изготовлены из специального изолирующего материала высокой прочности.



Позиция	Толщина жил, мм	Масса, г
СТ		125

Ключ накидной изолированный СТИ

Назначение

Предназначен для работы на ЛЭП без снятия напряжения. Ключ покрыт защитной изоляцией по всей длине для удобного удержания инструмента во время проведения работ. Рекомендуется для работы с влагозащищенными и герметичными ответвительными зажимами. Угол наклона накидной части позволяет работать инструментом в труднодоступных местах.



Позиция	Размер под ключ, мм	Выдерживаемое напряжение переменного тока, В	Масса, г
СТИ-10	10	<1000	80
СТИ-13	13	<1000	125
СТИ-17	17	<1000	190

Кардощетка узкая

Назначение

Для зачистки контактной поверхности алюминиевых жил перед установкой зажимов.

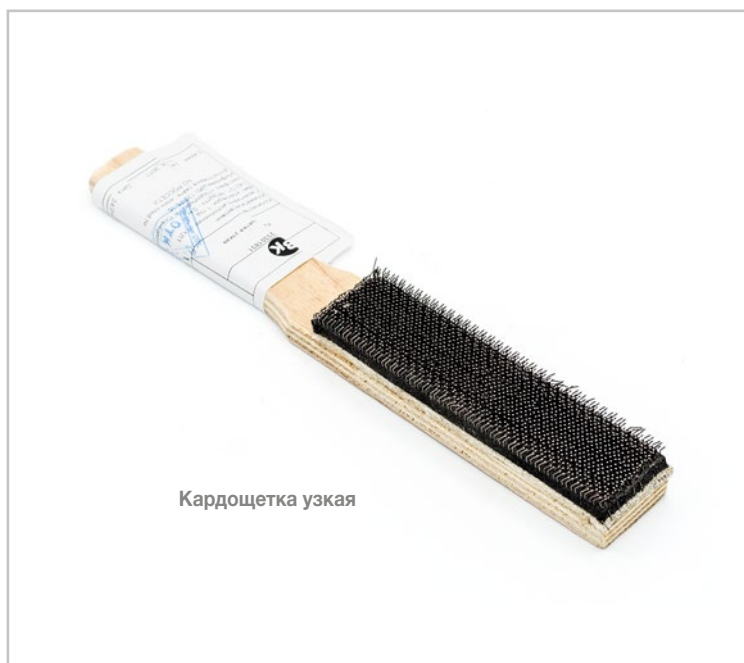

Позиция	Масса, г
Кардощетка узкая	78

Устройства и приспособления для раскатки СИП и инструмент для монтажа арматуры

Блок монтажный изолирующий ВМ-4

Назначение

Используется при подъеме на опоры ВЛ приспособлений, такелажа и арматуры. Оснащен роликом из изоляционного материала, что позволяет задействовать его при выполнении работ под напряжением. Применяется совместно с изолирующим такелажным полиамидным канатом.



ВМ-4

Позиция	Масса, кг
ВМ-4	0,8

Набор инструмента ВК для монтажника СИП

Назначение

Оптимально укомплектованный набор инструмента ВК предназначен для правильного выполнения монтажа СИП. Сумка из плотного материала с пропиткой вмещает весь необходимый инструмент и удобна для переноски одним монтажником. Варианты комплектации наборов (ВК-1, ВК-2, ВК-3) уточняйте в отделе сбыта.



ВК-3

Позиция	Вариант комплектации	Масса, кг
ВК-1	с прессом R22	16,2
ВК-2	с прессом НТ 50	16,2
ВК-3	без пресса	12,4

Когти монтерские КМ-1, КМ-2, КМ-3

Назначение

Предназначены для подъема на деревянные опоры с железобетонными приставками.



Устройства и приспособления для раскатки СИП и инструмент для монтажа арматуры

Позиция	Диаметр опор, мм	Раствор когтя, мм	Масса, кг
КМ-1	140—245	245±10	3,1
КМ-2	220—315	315±10	3,5
КМ-3	310—415	415±10	3,7

Лазы универсальные КРПО

Назначение

Предназначены для подъема на железобетонные опоры прямоугольной формы с сечением 140×240 мм и 180×300 мм.

Особенности

Рассчитаны на работу в полевых условиях.

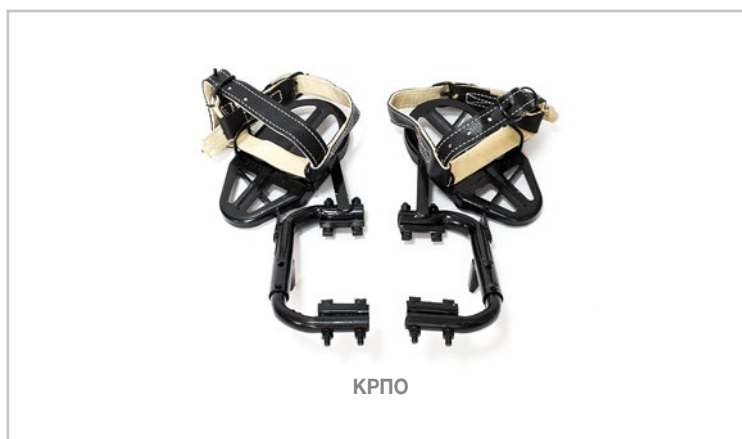

Позиция	Диаметр опор, мм	Раствор мин. / макс., мм	Масса, кг
КРПО	140×240 / 180×300	170 / 215	3,7



КОМПЛЕКТ ЛИНЕЙНОЙ АРМАТУРЫ ДЛЯ ОДНОФАЗНОГО И ТРЕХФАЗНОГО ВВОДА В ДОМ

- Полная ассортиментная линейка арматуры под СИП-2, СИП-4, комплект штатного инструмента для монтажа.
- Производится на заводах НИЛЕД в г. Подольск и ДАЗ в г. Димитровград.
- Продукция аттестована в ПАО «Россети».
- Совместно с ПАО «Россети» разработаны и рекомендованы к применению типовые проекты и технологические карты по строительству и ремонту СИП-2, СИП-4.
- Подтвержден положительный опыт эксплуатации в России с 2005 года во всех регионах страны.
- Широкая техническая поддержка: техническое обучение специалистов монтажных и эксплуатирующих организаций, услуги по проектированию, программа ЛЭП ПРО.

КОМПЛЕКТ ЛИНЕЙНОЙ АРМАТУРЫ ДЛЯ ОДНОФАЗНОГО ВВОДА В ДОМ ПРОВОДОМ 2×16 мм²

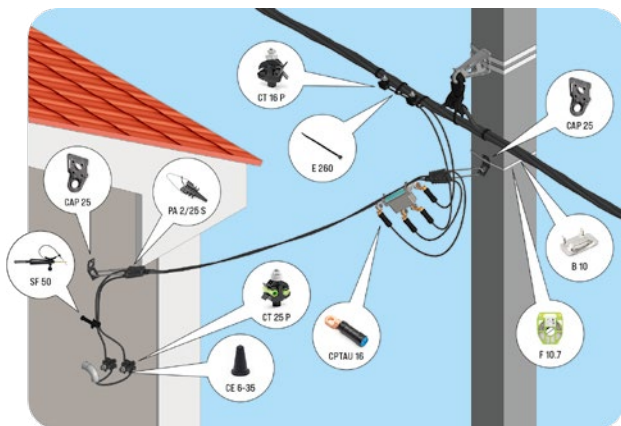

ДЛЯ ОПОРЫ ЛЭП:

- Металлическая лента F 10.7 1 шт.
- Бугель В 10 1 шт.
- Анкерный кронштейн CAP 25 1 шт.
- Стяжной хомут E 260 3 шт.
- Наконечник CPTAU 16* 4 шт.
- Анкерный зажим PA 2/25 S 1 шт.
- Прокальывающий зажим CT 16 P (16—95/1,5—16 мм²)** 2 шт.

ДЛЯ ФАСАДА:

- Анкерный кронштейн CAP 25 1 шт.
- Анкерный зажим PA 2/25 S 1 шт.
- Фасадное крепление SF 50 1 шт.
- Прокальывающие зажимы CT 25 P (10—95/1,5—10 мм²) 2 шт.
- Колпачок CE 6-35 2 шт.

* При использовании провода ответвления сечением 25 мм² применяются наконечники CPTAU 25.

** Для ответвления от неизолированных магистральных проводов применяются зажимы CTN 16 P (16—95/1,5—16 мм²); при использовании провода ответвления сечением 25 мм² применяются зажимы CT 70 P (16—150/4—35 мм²), CTN 70 P (16—95/2,5—35 мм²).

*** При соединении провода СИП с автоматическими выключателями ВРУ (внутреннее распределительное устройство) использовать наконечники типа НШЛ-16 ВК, НШЛ-25 ВК.

КОМПЛЕКТ ЛИНЕЙНОЙ АРМАТУРЫ ДЛЯ ТРЕХФАЗНОГО ВВОДА В ДОМ ПРОВОДОМ 4×16 мм²

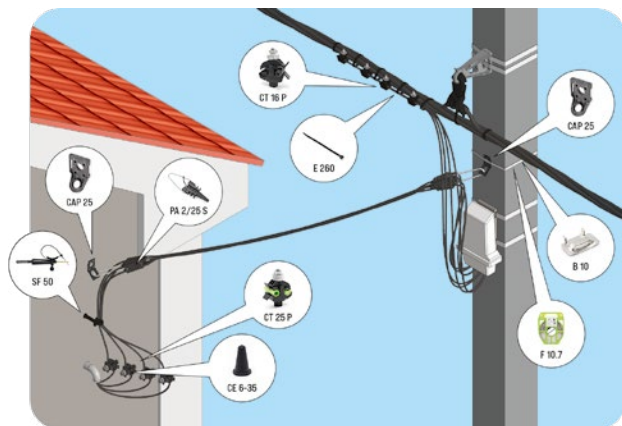

ДЛЯ ОПОРЫ ЛЭП:

- Металлическая лента F 10.7 1 шт.
- Бугель В 10 1 шт.
- Анкерный кронштейн CAP 25 1 шт.
- Стяжной хомут E 260 5 шт.
- Анкерный зажим PA 25 S 1 шт.
- Прокальывающий зажим CT 16 P (16—95/1,5—16 мм²)** 4 шт.

ДЛЯ ФАСАДА:

- Анкерный кронштейн CAP 25 1 шт.
- Анкерный зажим PA 25 S 1 шт.
- Фасадное крепление SF 50 1 шт.
- Прокальывающие зажимы CT 25 P (10—95/1,5—10 мм²) 4 шт.
- Колпачок CE 6-35 4 шт.

Ознакомиться с полным ассортиментом продукции вы можете на сайте компании www.armatech.group

Гарантия на продукцию 5 лет
Срок службы 40 лет

Смотрите учебные фильмы по монтажу и эксплуатации на нашем канале YouTube, для перехода отсканируйте QR код ►►



www.armatech.group
Эксперт по арматуре СИП



Складской комплекс и центральный офис ГК АРМАТЕХ

142121, Московская область, г. Подольск, ул. Станционная, д. 24
Тел./факс отдела продаж: +7 (800) 222-26-68 (доб. 900) | E-mail: info@armatech.group
Сервисный центр: +7 (800) 222-26-68 (доб. 911) | E-mail: service@armatech.group

Официальные представительства

Региональный филиал со складом в Санкт-Петербурге

Офис: 196240, г. Санкт-Петербург, 5-й Предпортовый пр-д, д. 26Е, офис 428/3
Склад: 196624, г. Санкт-Петербург, пос. Шушары, ул. Пушкинская, д. 27, кор. 3
Тел.: +7 (800) 222-26-68

Региональный филиал со складом в Екатеринбурге

Офис: 620014, г. Екатеринбург, ул. Бориса Ельцина, д. 1А, офис 8.10, офис 12.09
Склад: 620016, г. Екатеринбург, ул. Академика Вонсовского, 1А, бокс 68
Тел.: +7 (800) 222-26-68

Региональный филиал со складом в Ростове-на-Дону

344016, г. Ростов-на-Дону, пер. Нефтяной, д. 1 | Тел.: +7 (800) 222-26-68

Региональный филиал со складом в Самаре

443013, г. Самара, ул. Московская, д. 6, офис 402
443047, Волжский р-н, пос. Придорожный, ул. Каширская, д. 1А
Тел.: +7 (800) 222-26-68

Региональный филиал со складом в Новосибирске

Офис: 630112, г. Новосибирск, ул. Писарева, д. 102, оф. 503
Склад: 630531, Новосибирский р-н, пос. Садовый, ул. Производственная, д. 34, к. 1
Тел.: +7 (800) 222-26-68

Региональный филиал со складом в Иркутске

666033, Иркутская обл., г. Шелехов, ул. Индустриальная, д. 1
Тел.: +7 (800) 222-26-68

Региональный филиал со складом в Хабаровске

680009, г. Хабаровск, ул. Хабаровская, д. 15В, офис 418
680022, г. Хабаровск, ул. Лазо, д. 2Д
Тел.: +7 (800) 222-26-68

Региональный филиал в Казахстане

050014, Казахстан, г. Алматы, Жетысуский р-н, ул. Казыбаева, д. 286Б
Тел.: +7 (727) 330-03-47, +7 (727) 330-03-49

Завод ООО «НИЛЕД»

142121, Московская область, г. Подольск, ул. Станционная, д. 24
Тел.: +7 (800) 222-26-68 | E-mail: info@armatech.group

Завод ООО «ДАЗ»

433513, Ульяновская обл., г. Димитровград, пр-т Автостроителей, д. 78/10
Тел.: +7 (800) 222-26-68 | E-mail: info@armatech.group



www.armatech.group
Эксперт по арматуре СИП